

# HONDA

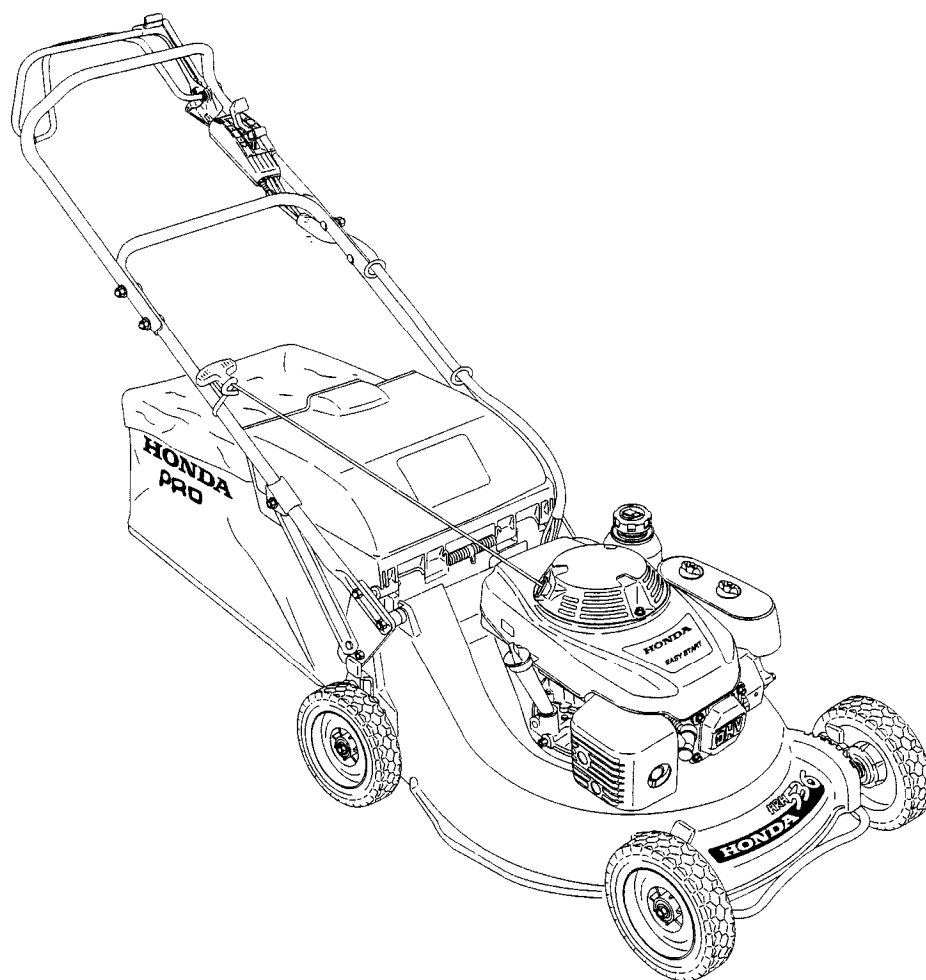

**BETJENINGSVEJLEDNING**

**HONDA PLÆNEKLIPPER**

**HRD536 - HRH536**



<b>INDHOLDSFORTEGNELSE</b> .....	<b>3.</b>
<b>ALMINDELIGE SIKKERHEDSREGLER</b> .....	<b>4.</b>
<b>INDLEDNING</b> .....	<b>8.</b>
Beskrivelse af modelkoder, der anvendes i denne betjeningsvejledning .....	8.
<b>DE VIGTIGSTE DELE</b> .....	<b>9.</b>
De vigtigste dele.....	9.
Placering af sikkerhedsmærkater.....	10.
Beskrivelser af symboler anvendt i denne betjeningsvejledning .....	10.
Identifikation af plæneklipperen .....	10.
<b>FORBEREDELSE OG KONTROL INDEN START</b> .....	<b>11.</b>
Kontrol af græsopsamlere.....	11.
Kontrol af benzinniveauet .....	12.
Benzin .....	12.
Kontrol af luftfiltret .....	13.
Kontrol af rotorkniven.....	14.
Justering af klippehøjden .....	15.
Kontrol af motorolien.....	16.
Justering af styrehøjden.....	17.
<b>START OG STOP AF MOTOREN</b> .....	<b>18.</b>
Start af motoren .....	18.
Stop af motoren .....	20.
Start af en druknet motor .....	20.
<b>NYTTIGE RÅD OM PLÆNEKLIPNING</b> .....	<b>21.</b>
Klippemetoder.....	22.
Anvendelse af plæneklipperen i stor højde .....	24.
Tømning af græsopsamlere .....	24.
<b>VEDLIGEHOVELSE</b> .....	<b>25.</b>
Serviceskema .....	26.
Skift af motorolien .....	27.
Vedligeholdelse af luftfilter .....	28.
Vedligeholdelse af tændrør.....	29.
Kontrol/justering af gaskabel.....	30.
Justering af karburator .....	31.
Frigang i håndtaget for knivstop.....	32.
Frigang i koblingshåndtag .....	33.
Justering af gearvælger .....	34.
Rotorkniv .....	35.
Rengøring og udskiftning af græsopsamler .....	37.
Vedligeholdelse af gnistfanger (Ekstra udstyr).....	38.
Kontrol af kilerem .....	39.
<b>FEJLFINDINGSSKEMA</b> .....	<b>40.</b>
<b>TRANSPORT</b> .....	<b>41.</b>
Transport af plæneklipperen .....	41.
Læsning af plæneklipperen.....	42.
<b>OPBEVARING</b> .....	<b>43.</b>
Forberedelse til opbevaring af plæneklipperen .....	43.
Klargøring efter opbevaring.....	44.
<b>HONDA ADRESSER I EUROPA</b> .....	<b>45.</b>
<b>TEKNISKE DATA</b> .....	<b>46.</b>

## ALMINDELIGE SIKKERHEDSREGLER

---

Alle dele på plæneklipperen kan udgøre en risiko for personbeskadigelse, hvis plæneklipperen ikke anvendes efter forskrifterne eller hvis vedligeholdelsen ikke udføres korrekt. Tekster med følgende overskrifter skal gennemlæses meget grundigt:

### ADVARSEL:

- **Indikerer at der er stor risiko for personskade eller dødsfald, hvis instruktionerne ikke følges.**

### BEMÆRK:

- Indikerer at der er mulighed for personskader og skader på plæneklipperen, hvis instruktionerne ikke følges.

### OBS:

- Nyttige informationer.



Dette symbol henviser til bestemte arbejdsrutiner, der kræver særlig opmærksomhed fra brugeren i forbindelse med sikkerheden. Tallene i felterne ved siden af symbolet henviser til sikkerhedsreglerne, som er beskrevet på siderne 4 - 7.

### TRÆNING

- A1.** Læs og forstå betjeningsvejledningen inden brug af plæneklipperen og forstå brugen af alle betjeningsgreb. Lær hvordan motoren og rotorkniven stoppes hurtigt.
- A2.** Anvend kun plæneklipperen til det formål den er fremstillet for, plæneklipping og opsamling af afklippet græs.  
Andre former for anvendelse kan være farlige eller ødelæggende for maskinen.
- A3.** Giv aldrig børn eller personer, der ikke kender betjeningen grundigt, lov til at bruge plæneklipperen. Lokal lovgivningen kan stille begrænsninger vedrørende brugerens mindste alder.
- A4.** Undlad plæneklipping, når:
  - andre personer, især børn og kæledyr er i nærheden.
  - brugeren er påvirket af medicin, spiritus eller andre medikamenter, der påvirker dømmekraften og reaktionsevnen.
- A5.** Vær opmærksom på, at ejeren og brugeren er ansvarlige for uheld på andre folk og deres ejendom.

### FORBEREDELSE

- B1.** Under plæneklipping, bær altid passende fodtøj og lange bukser. Klip aldrig græsplæne barfodet eller i sandaler.
- B2.** Kontroller altid plænen grundigt inden klippingen, for sten, grene og andre genstande, der kan kastes ud fra klippehuset af rotorkniven under drift.
- B3. ADVARSEL:**
- Benzin er meget brandfarlig.
  - Opbevar kun benzin i beholdere, der beregnet til formålet.
  - Påfyld kun benzin udendørs, inden start af motoren og undlad rygning og brug af åben ild.
  - Skru aldrig tankdækslet af eller påfyld benzin, mens motoren er i gang eller stadig er varm.
  - Hvis der spildes benzin, må plæneklipperen ikke forsøges startet på stedet, men skal flyttes væk fra området med spildt benzin, undgå gnister og åben ild indtil benzindampene er væk.
  - Fastgør dækslerne på benzintanken og benzinbeholderen efter brug.
  - Inden plæneklipperen tippes over på siden for vedligeholdelse af rotorkniven eller aftapning af motorolien, bør benzinen aftappes fra tanken.
- B4.** Udskift lyd-potten, hvis den bliver defekt.
- B5.** Kontroller altid plæneklipperens tilstand inden brug, især at rotorkniv, knivbolte og klippehus ikke er beskadiget. Udskift slidte og defekte rotorknive og knivbolte i sæt for at bibeholde plæneklipperens balance.

### ANVENDELSE

- C1.** Lad aldrig motoren køre i lukkede rum, hvor giftig kulilte kan samles.
- C2.** Kør kun i dagslys eller ved godt kunstigt lys.
- C3.** Undlad anvendelse af plæneklipperen til vådt græs, hvis det er muligt.
- C4.** Under klipning oprethold altid en sikker afstand til rotorkniven, hvilket svarer til styrets længde.
- C5.** Gå, løb aldrig. Lad aldrig plæneklipperen trække dig.
- C6.** Pas på hvor du træder ved klipning på skrånninger. Klip på langs af skrånninger, aldrig op og ned.
- C7.** Pas ekstra på, når du skifter retning på skrånninger.
- C8.** Klip aldrig på skrånninger der er stejlere end 20°.
- C9.** Pas særlig på, når du trækker plæneklipperen tilbage mod dig.
- C10.** Stop rotorkniven, hvis plæneklipperen skal vippes for transport over områder, der ikke består af græs og når plæneklipperen skal transporteres til og fra området, der skal klippes.
- C11.** Anvend aldrig plæneklipperen med en defekt sikkerhedsafskærmning eller uden udkasterskærm, græsopsamler eller sideudkaster, er korrekt monteret.
- C12.** Justér aldrig på motorens omdrejningsregulator og lad den aldrig køre med for høje omdrejninger.
- C13.** Fremdriftskoblingen skal kobles fra inden start af motoren.
- C14.** Start motoren i henhold til instruktionerne og hold fødderne væk fra rotorkniven.
- C15.** Vip aldrig plæneklipperen, når motoren er startet.  
Start plæneklipperen på en plan vandret overflade, hvor der ikke er løse genstande.
- C16.** Hold hænder og fødder væk fra roterende dele.  
Undlad at starte motoren, når der står personer og kæledyr foran plæneklipperen.
- C17.** Løft eller bær aldrig plæneklipperen, mens motoren er i gang.
- C18.** Stop motoren og tag tændrørshætten af inden følgende udføres:
  - inden nogen form for arbejde udføres under klippehuset og i udkasterrøret.
  - inden kontrol, rengøring eller andet arbejde på plæneklipperen.
  - hvis rotorkniven rammer en skjult genstand. Kontroller straks plæneklipperen for skader og udfør eventuelle reparationer, inden start og videre drift.
  - hvis plæneklipperen begynder at vibrere unormalt. Kontroller omgående for at finde årsagen til vibrationerne og udfør eventuel reparation.
- C19.** Stop motoren ved følgende tilfælde:
  - Når plæneklipperen efterlades uden opsyn.
  - Inden benzinpåfyldning.
- C20.** Stop også motoren ved disse tilfælde:
  - Når græsopsamleren monteres og afmonteres.
  - Inden justering af klippehøjden.
- C21.** Mindsk motoromdrejningerne inden stop. Luk benzinhane efter brug.

### VEDLIGEHOJDELSE OG OPBEVARING

- D1.** Hold alle møtrikker, bolte og skruer fastspændt for, at sikre at plæneklipperen er i for-svarlig stand. Regelmæssig vedligeholdelse er nødvendig for at opretholde brugerens sikkerhed og for at plæneklipperen kan bibeholde sin høje ydeevne.
- D2.** Opbevar aldrig plæneklipperen med benzin påfyldt indendørs, hvor benzindampe muligvis kan komme i nærheden af åben ild, gnister og varme emner.
- D3.** Lad motoren køle ned ind plæneklipperen stilles til opbevaring.
- D4.** For at mindske brandfaren, hold plæneklipperen, især motoren, lyd-potten og stedet hvor benzinen opbevares, fri for afklippet græs, løv og unødvendig snavs. Efterlad aldrig poser eller beholdere med haveaffald nær bygninger.
- D5.** Hvis benzintanken skal tømmes, skal det foregå udendørs, når motoren er kold.
- D6.** Kontroller græsopsamlere regelmæssigt for slid og beskadigelser.
- D7.** Anvend aldrig plæneklipperen med defekte eller beskadigede dele. Defekte dele skal udskiftes, ikke repareres. Udskift slidte og beskadigede dele med Honda originale reservedele. Rotorkniven skal altid være mærket med "Honda" og et reference nummer. Ikke originale reservedele kan beskadige plæneklipperen og mindske sikkerheden for brugeren og andre.
- D8.** Bær arbejdshandsker, når rotorkniven skal af - og påmonteres eller klippehuset rengøres. Når knivboltene løsnes eller spændes, bør rotorkniven blokeres med en træklods.
- D9.** Kontroller altid, at rotorkniven er i balance efter den er slebet.

## INDLEDNING

---

Kære Honda ejer.

Du har nu anskaffet dig en Honda plæneklipper og vi takker for den tillid, du har vist os.

Denne betjeningsvejledning er skrevet for at familiarisere dig med din nye plæneklipper, at gøre det muligt for dig at anvende den på den bedste vis og for at sikre den korrekte vedligeholdelse.

Vort mål er at sikre, at du får fuld nytte af de teknologiske fremskridt, det nyeste udstyr og de nye materialer, der er bygget ind i plæneklipperen og af vore erfaringer. Derfor vil vi regelmæssig lave forbedringer på vore modeller. Specifikationer og informationer i denne betjeningsvejledning vil derfor kunne ændres uden forudgående varsel og uden forpligtelser.

Illustrationer i betjeningsvejledningen er fortrinsvis af den mest betegnende model, alt efter det beskrevne emne.

Hvis du har problemer eller du har spørgsmål vedrørende din plæneklipper, bedes du kontakte din autoriserede Honda forhandler.

Opbevar denne betjeningsvejledning sammen med plæneklipperen, så råd og vejledning altid er til stede.

Ved salg af plæneklipperen bør betjeningsvejledningen følge med plæneklipperen.

Ingen gengivelse, selv delvis, må foretages af denne betjeningsvejledning uden skriftlig tilladelse.

### MODELKODER, DER ANVENDES I BETJENINGSVEJLEDNINGEN:

**HRD536**   **HX**   **E**  
①                      ②                      ③

<b>Model</b> ①		<b>HRD536</b>
<b>Typer</b> ②	<b>H</b>	Selvkørende med hydrostatisk fremdrift
	<b>Q</b>	Model med bagrulle
	<b>X</b>	Med knivstop
<b>Destination</b> ③	<b>E</b>	Europa



HRD536

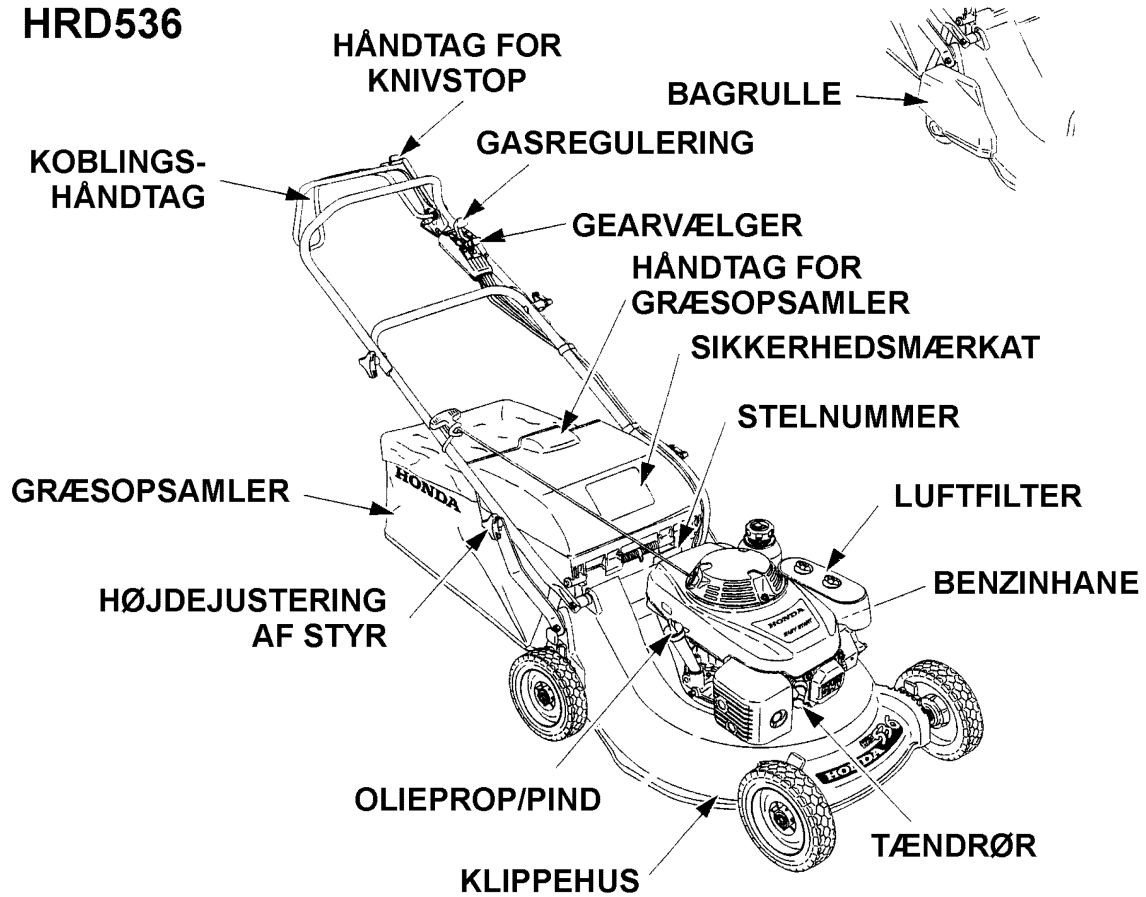

HRH536

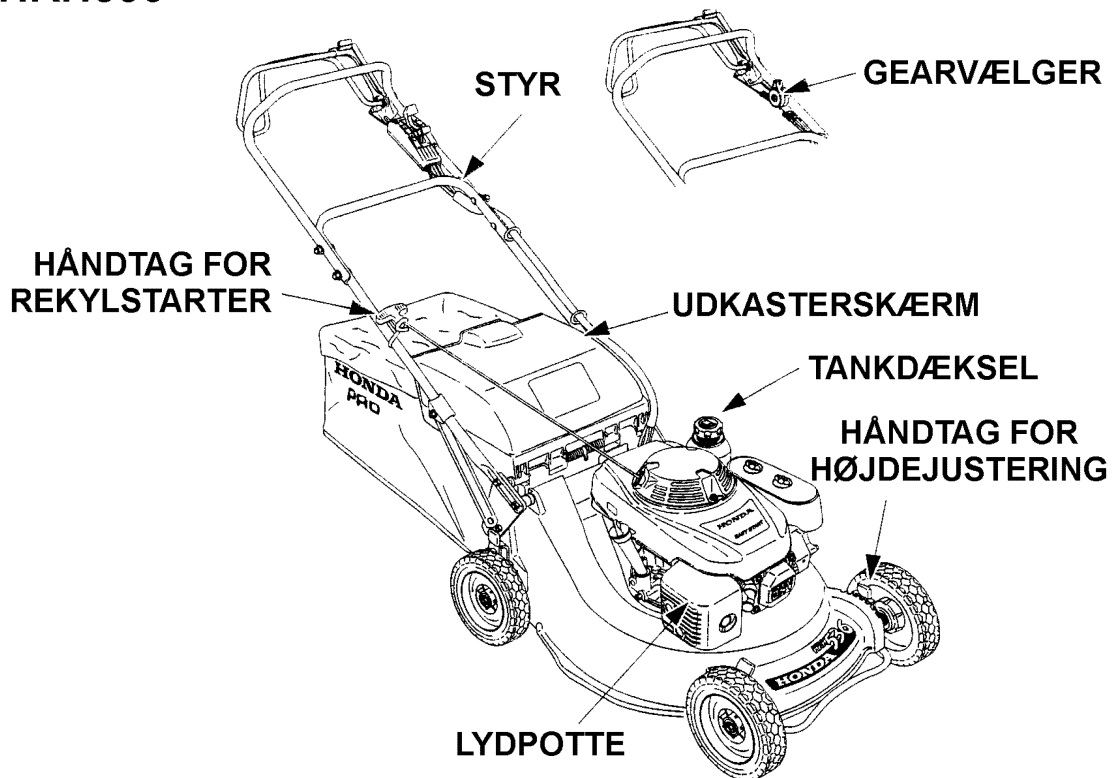

# ALMINDELIG BESKRIVELSE

## PLACERING AF SIKKERHEDSMÆRKATER

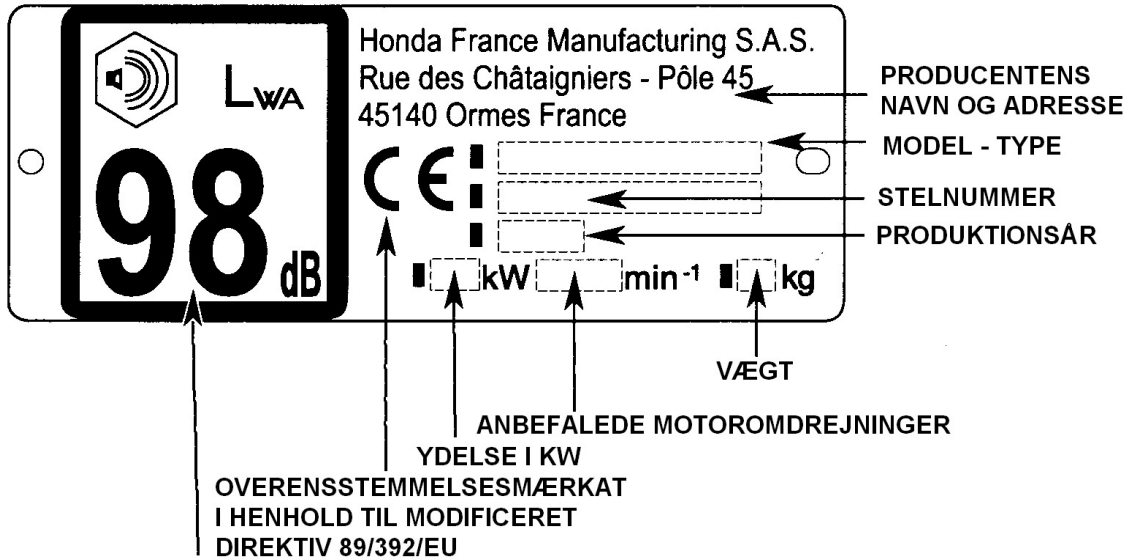

AKUSTIK STØJNIVEAU I HENHOLD TIL DIREKTIV 2000/14/EU

	<b>GB</b> DO NOT OPERATE WITHOUT EITHER DISCHARGE GUARD OR GRASS CATCHER IN PLACE.
	<b>F</b> NE PAS UTILISER LA TONDEUSE SANS LE DEFLECTEUR OU LE COLLECTEUR D'HERBE.
	<b>D</b> NICHT OHNE PRALLBLECH ODER GRASFANGSACK VERWENDEN.
	<b>I</b> NON UTILIZZARE SENZA DEPLETTORE O SACCO RACCOGLIERBA.
	<b>NL</b> NIET GEBRUIKEN ZONDER UITWERPKOKER OF GRASVANGZAK
	<b>E</b> NO UTILIZAR SIN DEFLECTOR O SACO RECOGEDOR.
	<b>P</b> NÃO UTILIZAR SEM DEFLECTOR OU COLECTOR DE RELVA.
	<b>S</b> KÖR INTE UTAN UTKASTARSKYDD ELLER GRÄSUPPSAMLARE.
	<b>DK</b> BRUG IKKE PLÆNEKLIPPEREN UDEN UDKASTERSKÆRM ELLER GRÆSOPSAMLER.
	<b>SF</b> EI SAA KÄYTTÄÄ ILMAN ULOSHEITTOAUKON SUOJAA TAI KERUUPUSSIA.
<b>N</b> IKKE KJØR UTEN UTKASTERDEKSEL ELLER GRESSAMLER MONTERT.	

**ADVARSEL:**  
LÆS BETJENINGS-  
VEJLEDNINGEN  
INDEN BRUG AF  
PLÆNEKLIPPEREN

**RISIKO FOR UDKAST**  
HOLD PERSONER OG  
KÆLEDYR VÆK FRA  
OMRÅDET DER  
KLIPPES

**RISIKO FOR SKÆRESKADER**  
STIK ALDRIG HÆNDER ELLER  
FØDDER IND UNDER KLIPPE-  
HUSET. TAG TÆNDRØRS-  
HÆTTEN AF INDEN UDFØRELSEN  
AF NOGEN FORM FOR REPARATION  
OG VEDLIGEHOLDELSE

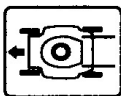

MODEL MED 4 HJUL



MODEL MED BAGRULLE

## KONTROL AF GRÆSOPSAMPLEREN

1. Indsæt stellet i græsposen, som vist.
2. Monter plastikkanterne fra opsamlerposen på stellet.



## AFMONTERING AF GRÆSOPSAMPLEREN

1. Stop motoren.
2. Løft udkasterskærmen, tag fat i græsopsamlerens håndtag, løft posen af og hold den med åbningen opad.

## MONTERING AF GRÆSOPSAMPLEREN

1. Åben udkasterskærmen og hægt krogene på stativet og i plæneklipperens beslag.
2. Når græsopsamleren er monteret, vil plæneklipperen virke som en støvsuger. Luften vil føre græsafklip, løv og lignende ind i græsopsamleren.

### ADVARSEL:

- Inden brug forvis dig om, at græsopsamlerens kroge er korrekt placeret på plæneklipperen og låst med udkasterskærmen.
- Selv ved normalt brug udsættes opsamlerposen for slitage. Kontroller den regelmæssigt for slitage og defekter. Udskift altid en slidt opsamlerpose med ny original Honda pose.

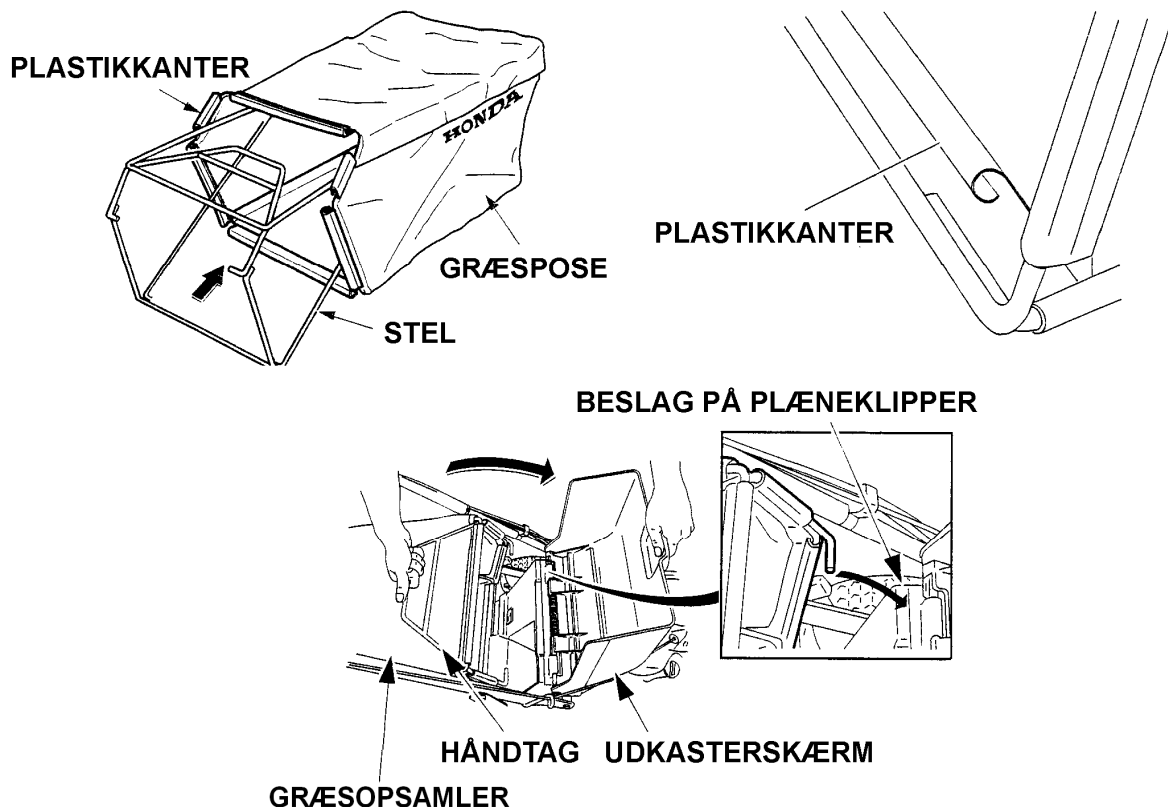

## FORBEREDELSE OG KONTROL INDEN START

### ADVARSEL:

- Inden disse forberedelser udføres, placeres plæneklipperen på en plan, vandret flade med motoren stoppet og tændrørshætten taget af tændrøret.



### KONTROL AF BENZINNIVEAUET

### ADVARSEL:

- Undgå fyldning af benzintanken over mærket i benzintanken (der bør ikke være benzin i påfyldningsstudsens). Efter påfyldning kontrolleres, at tankdækslet er korrekt monteret.
- Undgå gentagne og længere tids kontakt med benzin på huden og indånding af dampene fra samme. Opbevares utilgængeligt for børn.

### KONTROLLER BENZINSTANDEN

1. Skru tankdækslet af og kontroller benzinniveauet.
2. Påfyld benzin, hvis niveauet er lavt.
3. Monter tankdækslet efter påfyldning.

**TANKINDHOLD: 1,5 ltr.**

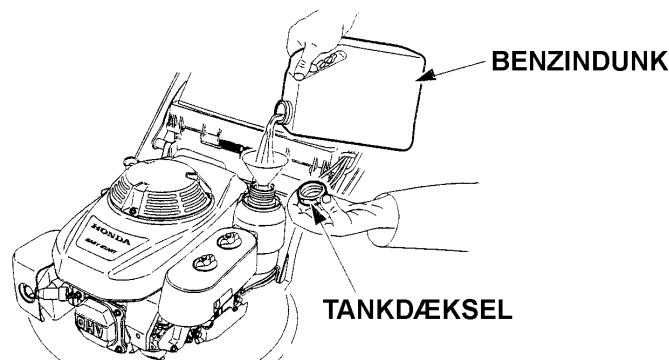

### BENZIN

Anbefalet benzin: Blyfri automobilbenzin med oktantal 92 eller mere.

### BEMÆRK:

- Anvend aldrig benzinen, hvis den:
  - er snavset
  - har været opbevaret i mere end 30 dage
  - indeholder karburatorsprit
  - er iblandet olie (2 takts benzin)
- Undgå der kommer snavs og urenheder i benzintanken

### OBS:

- Enhver form for skader og motorproblemer, der er resultat fra forkert eller dårlig kvalitet benzin er ikke dækket af Hondas garanti.

### KONTROL AF LUFTFILTER

#### BEMÆRK:

- Anvend aldrig plæneklipperen uden luftfilter; det vil forårsage kraftig slitage på motoren.

#### KONTROLLER LUFTFILTRET PÅ FØLGENDE MÅDE

1. Afmonter fløjmotrikerne og luftfilterdækslet.
2. Kontroller om luftfiltret er rent og i orden. Hvis luftfiltret er snavset, følges vejledningen om rengøring i afsnittet om vedligeholdelse.
3. Efter kontrol, monter luftfilterdækslet og fløjmotrikerne.

#### OBS:

- Efter rengøring af luftfiltret skal du kontrollere om luftfilterdækslet er monteret korrekt. Hvis fløjmotrikerne på dækslet ikke er korrekt fastspændt, kan dækslet eventuelt bevæge sig, falde af og resultere i fejl i motorens drift.

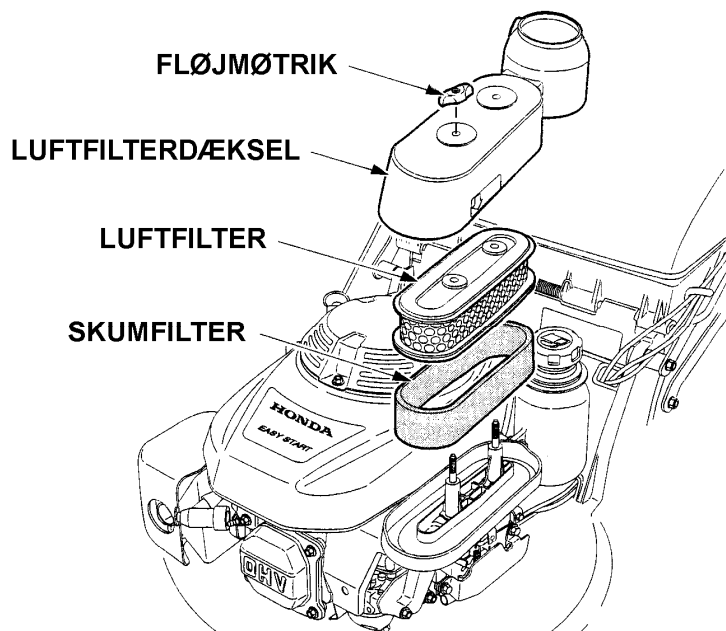

### KONTROL AF ROTORKNIVEN

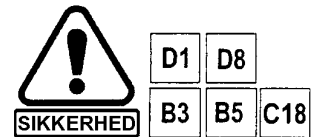

#### OBS:

- Vip aldrig plæneklipperen så karburatoren vender nedad, dette vil kunne gøre, at plæneklipperen er vanskelig at starte, da motorolien vil kunne løbe ud i luftfiltret og blokere det.

#### BEMÆRK:

- Vip aldrig plæneklipperen, så den har karburatoren nedad, det vil resultere i, at motoren bliver svær at starte senere, da motorolie vil blokere luftfiltret.

### KONTROL AF ROTORKNIVEN

1. Stop motoren.
  2. Tag tændrørshætten af.
  3. Vip plæneklipperen om på siden, så karburatoren vender opad (venstre side).
- Kontroller om rotorkniven viser tegn på slitage og udskift den om nødvendigt.
  - Kontroller om knivboltene er korrekt fastspændt (se kapitlet "Vedligeholdelse").
  - For at udskifte eller afmontere rotorkniven, se fremgangsmåden beskrevet i kapitlet "Vedligeholdelse".

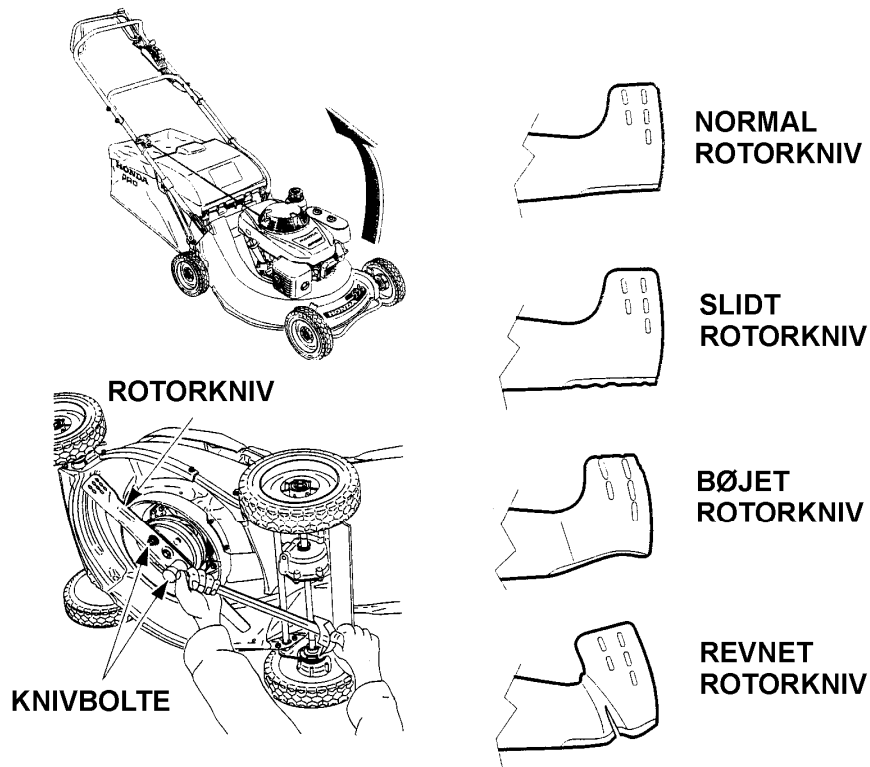

#### ADVARSEL:

- Anvend aldrig plæneklipperen med en rotorkniv, der er slidt, revnet eller bøjet.
- Et stykke af rotorkniven kan brække af og blive slynget ud fra klippehuset og forårsage alvorlige personskader.

#### OBS:

- Slitagen på rotorkniven vil foregå hurtigere, når plæneklipperen anvendes på steder med sand og løs jord. Kontroller rotorkniven oftere, hvis plæneklipperen anvendes under sådanne forhold.

**JUSTERING AF KLIPPEHØJDEN**



**KLIPPEHØJDEN ÆNDRES PÅ FØLGENDE MÅDE**

1. Stop motoren.
2. Tryk håndtagene for og bag mod hjulene og flyt dem op eller ned, for at hæve og sænke plæneklipperen. Indstil for - og baghjul i samme højde.

**ADVARSEL:**

- Pas på ikke at røre lyd-potten, når klippehøjden justeres på højre forhjul.

Klippehøjderne er cirka højder, den aktuelle klippehøjde på græsset varierer efter plænen og dens overflade. For at vælge klippehøjde, kontroller hvordan plænen ser ud efter at have klippet et lille område og justér igen klippehøjden om nødvendigt.

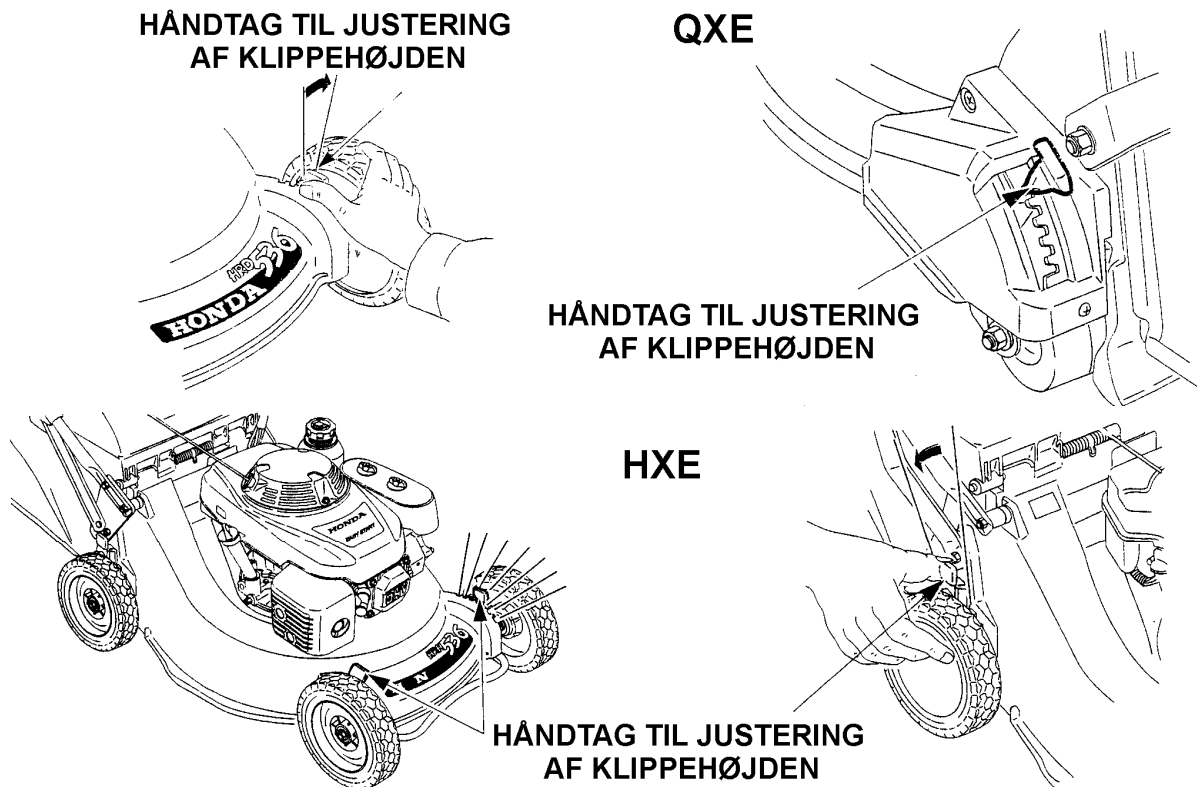

Model	Type	Klippehøjde i mm.	Indstillinger						
			1	2	3	4	5	6	7
HRD536	QXE		14	21	30	41	52		
	HXE		14	21	30	41	52	64	76
HRH536	HXE		21	30	41	52	64	76	
	QXE		14	21	30	41	52		

### KONTROL AF MOTOROLIEN

#### BEMÆRK:

- Motorolien er en væsentlig faktor for motorens ydelse og levetid.
- Motoren vil blive kraftigt beskadiget ved kørsel med for lidt olie på. Anvend altid en første-klasses 4-takts motorolie olie. Vælg en olie, hvor viskositet passer til lufttemperaturen i dit område.

#### KONTROL AF NIVEAUET PÅ MOTOROLIEN

1. Anbring plæneklipperen på en plan, vandret flade.
2. Skru olieproppen/pinden ud og tør oliepinden ren.
3. Sæt olieproppen/pinden i oliepåfyldningshullet, uden at skrue den i.
4. Kontroller olieniveauet. Hvis niveauet er lavt, fyldes op til øverste niveau med den anbefalede olie.
5. Monter olieproppen/pinden.

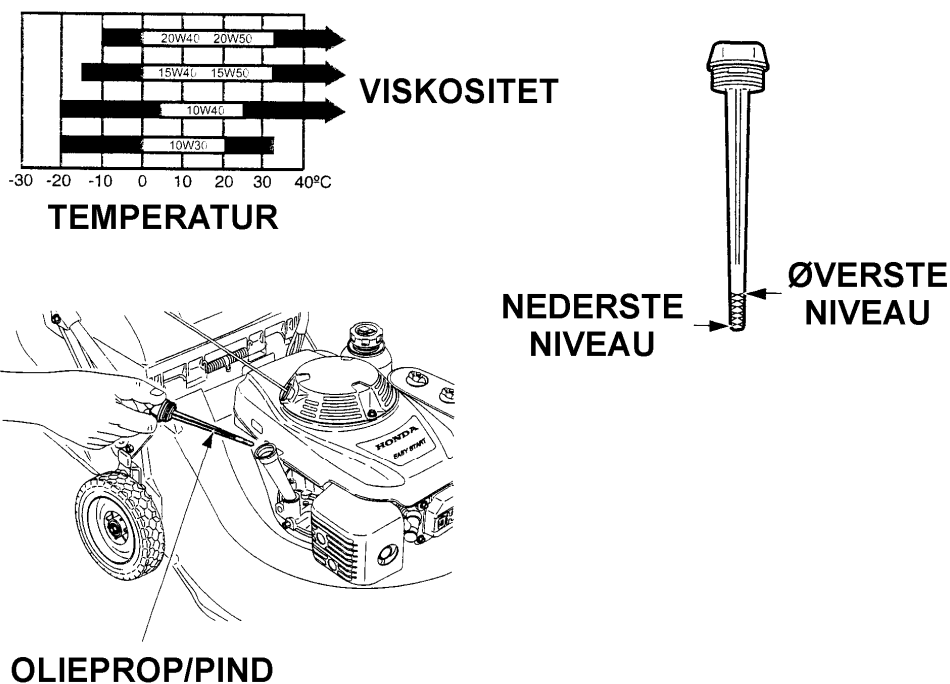



## JUSTERING AF STYRHØJDEN

### HRD536

Højden på styret kan justeres i tre forskellige højder. Vælg højden, der passer dig bedst.

1. Skru styrmøtrikkerne af og tag styrboltene ud af beslagene.
2. Indstil styret til den ønskede højde.
3. Sæt styrboltene ind i de huller, der svarer til den ønskede højde. Spænd møtrikkerne fast.

### HRH536

Justér højden på styret, så den passer dig bedst.

1. Skru boltene løse i begge sider.
2. Justér styret op eller ned efter behov.
3. Efter justeringen spændes alle boltene fast.

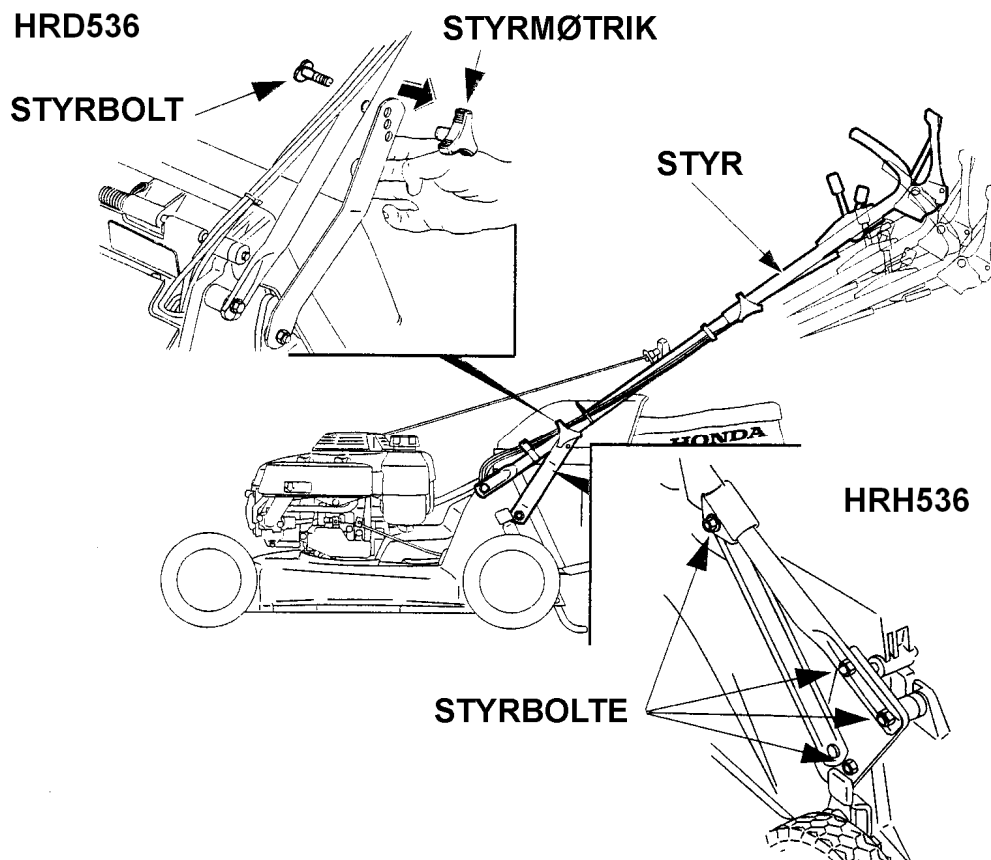

## START OG STOP AF MOTOREN

### START AF MOTOREN

#### BEMÆRK:

- Start aldrig motoren med håndtaget for knivstop eller koblingshåndtaget til fremdrift tilkoblet.

1. Skub gasreguleringen ned på choker.

#### OBS:

- Når motoren er varm og lufttemperaturen er høj, skubbes gasreguleringen kun ned på fuldgas.
2. Åben benzinhane.
  3. Hold fast i styret med en hånd.
  4. Træk i håndtaget til rekylstarteren, indtil du mærker modstand og træk derefter hurtigt til.

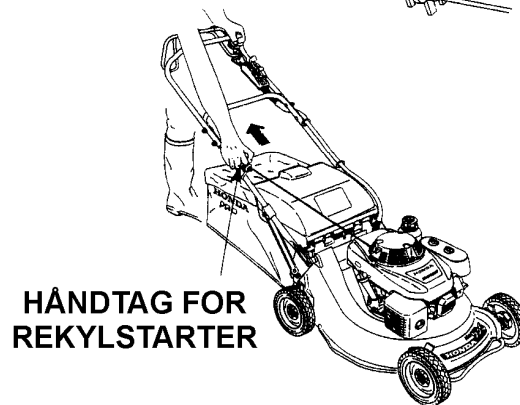
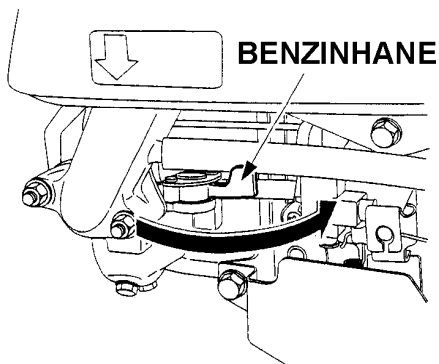
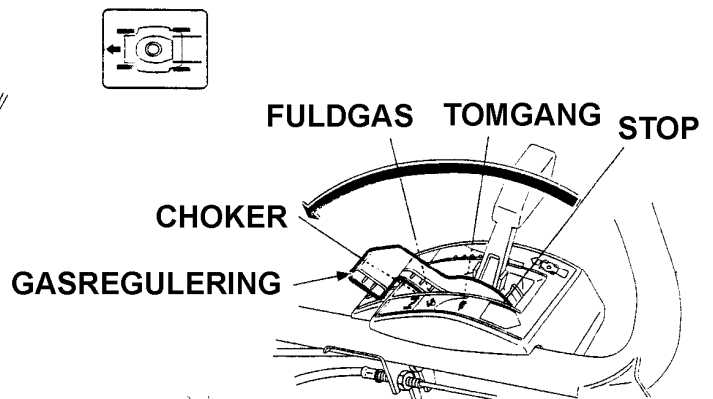
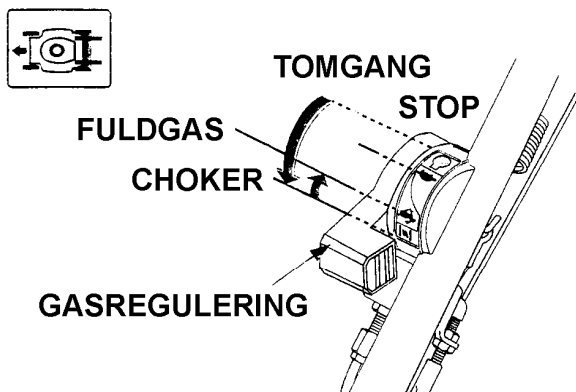

### OBS:

- Lad ikke håndtaget til rekylstarteren fare tilbage; før det langsomt tilbage med hånden.
5. Efter motoren er varmet op trækkes gasreguleringen tilbage på fuldgas.



**CHOKER:**  
Til start af en  
kold motor.



**FULDGAS:**  
Til start af en  
varm motor og  
til klipning.



**TOMGANG:**  
Motoren kører  
langsomt.



**STOP:**  
Stopper  
motoren.



**START:**  
Til start af  
motoren.



**KØRESTILLING:**  
Motoren er i  
gang.



**STOP:**  
Motoren  
stopper.

### OBS:

- For at justere motoromdrejningerne, når motoren er i gang, indstilles gasreguleringen mellem fuldgas og tomgang.  
Men det bedste klipperesultat vil altid opnås med fuldgas.
- Motoren vil kunne stoppe, hvis gasreguleringen er på tomgang, når koblingshåndtaget for rotorkniven kobles til.
- For at lette starten af motoren, bør plæneklipperen placeres på et jævnt sted, hvor græsset ikke er højt.

## START OG STOP AF MOTOREN

---

### STOP AF MOTOREN

1. Træk gasreguleringen tilbage på stop.
2. Luk benzinhanen.

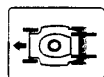

GASREGULERING

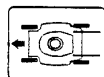
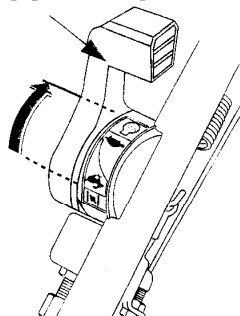

GASREGULERING

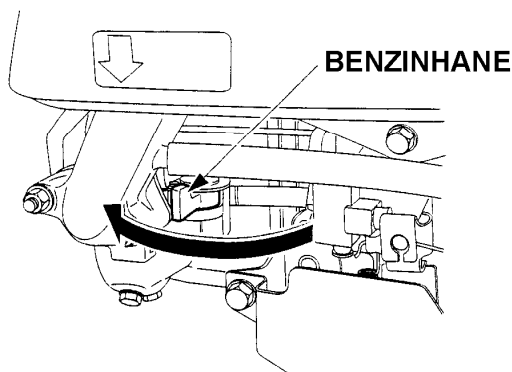
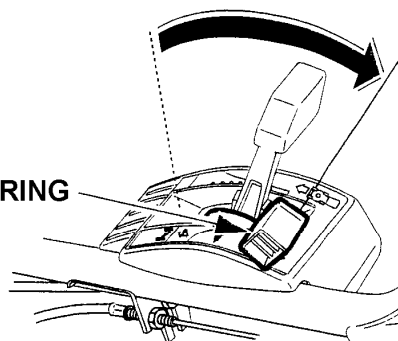

BENZINHANE



FULDGAS



TOMGANG



STOP

### DRUKNET MOTOR

Hvis motoren ikke starter efter gentagne træk i håndtaget til rekylstarteren, kan motoren være druknet.

### START AF EN DRUKNET MOTOR

1. Træk gasreguleringen tilbage på stop.
2. Skru tændrøret ud og tør det. Når tændrøret monteres igen, skrues det i med hånden, indtil det sidder fast. Derefter spændes det 1/8 ~ 1/4 omgang med tændrørsnøglen, så pakningen spændes.
3. Gasreguleringen skubbes ned på fuldgas, og punkterne 2, 3, 4 og 5 på siderne 18 og 19 i kapitlet "Start og stop af motoren" gentages.

### ADVARSEL:

- Vær særlig opmærksom, når du klipper græs på en ujævn eller knoldet græsplæne. Plæneklipperen kan komme til at stå skråt, således at rotorkniven afdækkes og skjulte genstande kan slynges ud.
- Hold alle 4 hjul på jorden.
- Styr plæneklipperen med styret og aldrig ved at presse med en fod på klippehuset.

### BEMÆRK:

- Vær særlig forsigtig, når du klipper rundt om genstande, rotorkniven må ikke ramme disse. Kør aldrig med vilje hen over en genstand.
- Ved klipning på ujævne områder må du aldrig lade plæneklipperen trække dig. Hold godt fast i styret for at have fuld kontrol over plæneklipperen.

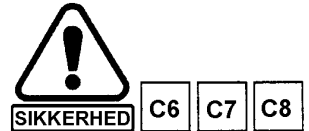

### OBS:

- Hvis hastigheden på plæneklipperen bliver for lav ved klipning på en skråning, skubbes gearvælgeren lidt fremad.

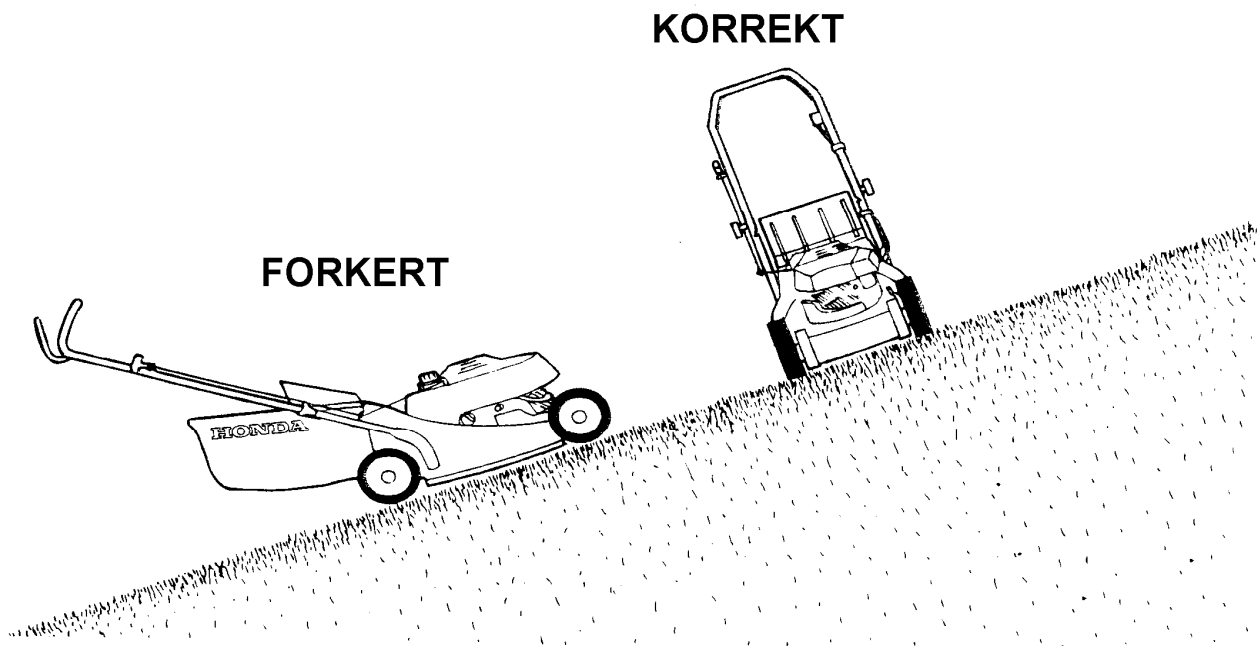

### KLIPPEMETODER

Læs sikkerhedsreglerne inden du begynder at arbejde med plæneklipperen.



### FOR AT KLIPPE

1. Placer plæneklipperen på et sted fri for hindringer.
2. Start motoren, lad den opnå driftstemperatur og omdrejninger.  
(Motoren går jævnt, når gasreguleringen flyttes væk fra chokeren).
3. Vælg den ønskede hastighed på fremdriften med gearvælgeren (undtagen QXE).

### HASTIGHEDER PÅ PLÆNEKLIPPER:

Model	Type	1. gear	Min.	Maks.
HRD536	HXE	-	0	1,4 mtr./sek.
HRD536 / HRH536	QXE	1,2 mtr./sek.	-	-
HRH536	HXE	-	0,8 mtr./sek.	1,4 mtr./sek.

4. Tilkobling af rotorkniven: tryk den gule låseknop på toppen af koblingshåndtaget for rotorkniven ned, pres samtidigt koblingshåndtaget frem og hold det fast mod styret.

### BEMÆRK:

- Koblingshåndtaget for rotorkniven skal skubbes mod styret i én hurtig bevægelse, så koblingen altid er enten helt tilkoblet eller helt frakoblet. Slip altid koblingshåndtaget for rotorkniven og koblingshåndtaget til fremdrift inden motoren startes. Hvis rotorkniven er tilkoblet vil motoren være vanskelig at starte. Hvis fremdriften er tilkoblet vil plæneklipperen begynde at køre frem, når motoren går i gang.

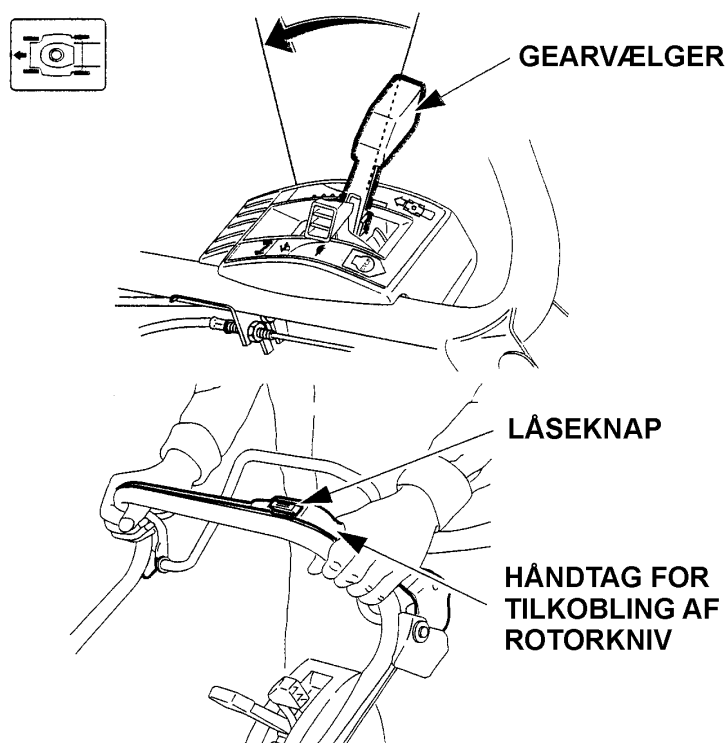

5. Vent til motoren har opnået sine normale omdrejninger inden du begynder at klippe.
6. For at få plæneklipperen til køre, mens du klipper, trykkes koblingshåndtaget for fremdrift mod styret og holdes der.

### OBS:

- På modeller med hydrostatisk transmission, vil koblingshåndtaget til fremdriften give en variabel hastighed fra 0 til maksimum, alt efter hvilken stilling gearvælgeren er indstillet i. Maksimum hastighed opnås, når gearvælgeren er skubbet helt fremad og koblingshåndtaget til fremdriften holdes ind mod styret.

### BEMÆRK:

- Ved modeller med gear, skal koblingshåndtaget for fremdrift altid aktiveres i én hurtig bevægelse fra sluppet til helt tilkoblet, så koblingen altid enten er koblet helt fri eller koblet helt til. Dette vil sikre, at motoren ikke stopper under tilkoblingen og at koblingens levetid bliver maksimal.

7. For at stoppe plæneklipperen, slip koblingshåndtaget for fremdrift.
8. For at stoppe rotorkniven, slip koblingshåndtaget til rotorkniven.

### OBS:

- Når græsset er højt, anbefales det at reducere klippehøjden trinvist efter hver klipping. Dette vil gøre at græsudkastet ikke stoppes til.
- Det er muligt at koble fremdriften fra, ved klipping af små områder.
- Ligeledes er det muligt at anvende fremdriften til at køre plæneklipperen med, uden at rotorkniven er tilkoblet (på stier, rundt om blomsterbede m.v.).

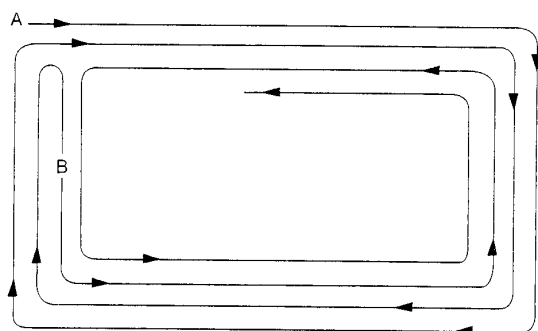
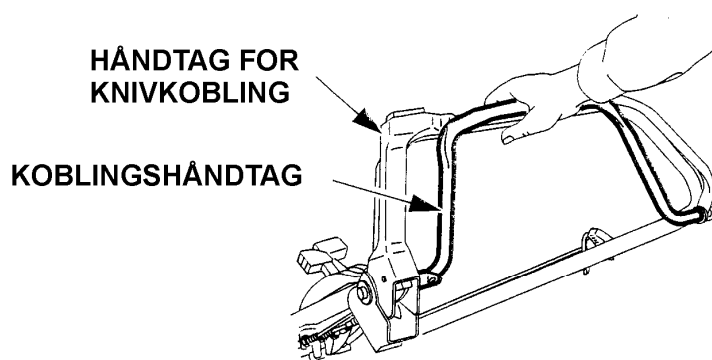

SMÅ AREALER

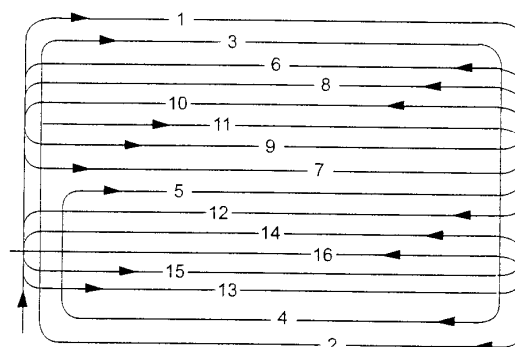

STORE AREALER

### ANVENDELSE AF PLÆNEKLIPPEREN I STOR HØJDE

Ved anvendelse af plæneklipperen i stor højde vil benzin/luftblandingen blive alt for fed. Ydelsen fra motoren vil mindskes og benzinforbruget vil øges.

Anvendelse i stor højde kan tillades, når der monteres en mindre hoveddyse og blandeskruen justeres. Hvis du altid skal anvende plæneklipperen i højder over 1.800 mtr. over havets overflade, bør du kontakte din autoriserede Honda forhandler for udførelse af denne modifikation.

Selv med korrekt karburatorindstilling vil motorens ydelse mindskes med ca. 3,5 % for hver 300 mtr. højden øges. Ydelsen vil dog være større end uden eventuel modifikation.

#### BEMÆRK:

- Brug af plæneklipperen i lavere højde end hvad den er indstillet til, vil resultere i mindsket ydelse, overophedning og eventuelt kraftige skader på motoren, grundet en for mager benzin/luftblanding.

### TØMNING AF GRÆSOPSAMPLEREN

Når græsopsamleren bliver fyldt, vil opsamlersystemet ikke virke mere (lyden fra plæneklipperen ændres og opsamlerposen er ikke længere pustet op af luft fra rotorkniven).



1. Stop motoren.
2. Afmonter græsopsamleren (se side 11).
3. Tøm græsopsamleren. Hold græsopsamleren i håndtaget. Tag fat i håndtaget bagpå græsopsamleren og ryst den for at tømme den helt for græs.
4. Monter græsopsamleren igen (se side 11).

#### BEMÆRK:

- Mindsk brandfaren, lad aldrig græsafklip og blade blive i græsopsamleren. Undlad ligeledes at opbevare affaldet indendørs og nær bygninger. Nedbrydningen af plantedelene kan forårsage en kraftig temperaturstigning.

HÅNDTAG BAGPÅ  
GRÆSOPSAMPLER

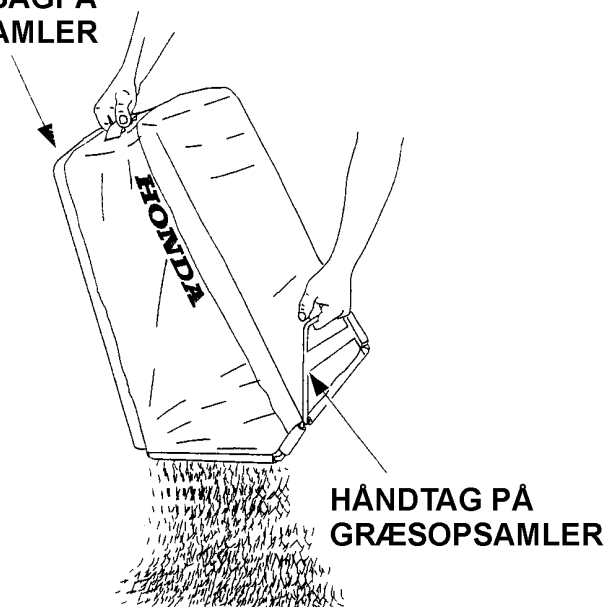

#### ADVARSEL:

- Forvis dig om, at græsopsamleren er korrekt monteret inden plæneklipperen anvendes (kontroller udkasterskærmen).



Regelmæssig service er din garanti for lang levetid på din plæneklipper.

#### ADVARSEL:

- For at undgå pludselig opstart af motoren, tag altid tændrørshætten og en eventuel tændingsnøgle af, inden nogen form for vedligeholdelse udføres.

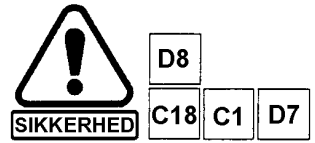

#### BEMÆRK:

- Anvend kun originale Honda reservedele til vedligeholdelse og reparation. Udskiftning med reservedele, der ikke passer på plæneklipperen, vil kunne beskadige den.
- Motoren og lydporten vil under drift opnå en temperatur, som er høj nok til at forårsage brandsår og antænde brandbare materialer, der eventuelt er i nærheden. Lad motoren køle af i mindst 15 minutter inden du udfører nogen form for vedligeholdelse.
- For at sikre plæneklipperen en lang levetid og for at bibeholde effektiviteten, skal klippehusets underside holdes rent og fri for afklippet græs. Dette kan gøres ved at spule med vand efter brug eller rengøre med en stivbørste. Plæneklipperen bør altid rengøres grundigt inden opbevaring.
- Periodisk kontrol og vedligeholdelse af plæneklipperen er vigtig, hvis dens høje ydeevne skal bibeholdes. Regelmæssig service vil sikre en lang levetid. De anbefalede intervaller og hvilken form for vedligeholdelse, der skal udføres, er beskrevet på næste side.

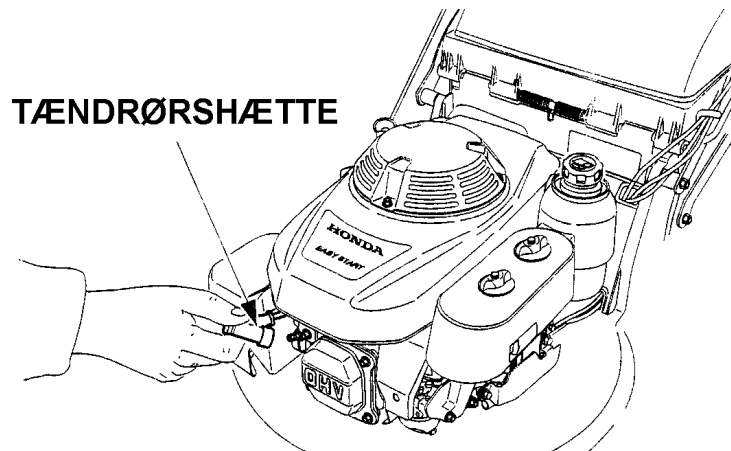

## VEDLIGEHOELDELSE

### SERVICESKEMA

<b>HYPPIGHED</b> Regelmæssig vedligeholdelse udføres ved hver angiven måned eller driftstime afhængig af, hvad der kommer først (5). Punkt		Dagligt	Første måned eller 20 timer	3. måned eller 50 timer	6. måned eller 100 timer	Årligt eller 300 timer	Årligt eller 1000 timer	
Motorolie	Kontrol	○						
	Skift		○		○			
Gearolie	Kontrol				○ (2) ⚙			
	Skift						○ (2) ◆	
Luftfilter	Kontrol	○						
	Rengør			○ (1)				
	Skift						○ (1)	
Græsopsamler	Rengør	○						
Knivbolte tilspænding og rotorknivens tilstand	Kontrol	○						
Tændrør	Kontrol				○			
	Rengør				○			
Gnistfanger (Ekstra udstyr)	Rengør				○			
Kabel for knivstop	Kontrol		○		○			
	Justér		○		○			
Knivstop	Kontrol				○ (2)			
Gearkabel (3)	Justér		○		○			
Gaskabel	Kontrol					○		
	Justér					○		
Ventilspillerum	Kontrol					○ (2)		
	Justér					○ (2)		
Benzintank og filter	Rengør					○ (2)		
Benzinslanger	Kontrol	○ Hvert 2. år (2) (Udskift om nødvendigt)						
Batteri (3)	Oplad			○ (4)				
Kilerem (3)	Kontrol					○		
	Skift						○ (2)	
Lejer i bagrulle (3)	Kontrol						○ (2) ◆	
	Skift fedt						○ (2) ◆	
Koblingskabel	Kontrol		○		○			
	Justér		○		○			

#### OBS:

- (1) Rengøres oftere, når plæneklipperen anvendes under støvede forhold.
  - (2) Bør foretages af din autoriserede Honda forhandler, medmindre du har det rigtige værktøj og mekanisk kunnen. Se Hondas værkstedshåndbog.
  - (3) Visse modeller.
  - (4) Under opbevaring.
  - (5) Ved professionel anvendelse, anvend driftstimer for korrekt serviceinterval.
- ⚙ HRH536  
◆ Q typer

## SKIFT AF MOTOROLIEN

Aftap motorolien, mens motoren stadig er varm, for at sikre hurtig og fuldstændig tømning.

## BEMÆRK:

- Brugt motorolie kan resultere i hudkræft, hvis huden ofte er i kontakt med olien i længere tid. Trods alt er det meget lidt sandsynligt, medmindre du omgås motorolie dagligt. Alligevel bør du vaske hænder med vand og sæbe så hurtigt som muligt efter at have været i kontakt med motorolien.



1. Skru olieproppen/pinden af.
2. Vip plæneklipperen om på siden.
3. Placer en passende bakke under oliepåfyldningshullet.
4. Vip plæneklipperen tilbage på hjulene, når motoren er fuldstændig tømt for olie.
5. Fyld op til øverste niveau på olieproppen med den anbefalede motorolie.
6. Skru olieproppen/pinden fast, så oliespild undgås.

## OBS:

- Skil dig af med den brugte motorolie på en miljømæssig forsvarlig måde. Honda anbefaler at motorolien hældes på en beholder, der kan lukkes og at du afleverer den på din lokale benzintank, der vil sikre korrekt aflevering til et kontrolleret kemikaliedepot. Undlad at smide beholderen væk sammen med dit almindelige affald eller hælde motorolien ud på jorden.

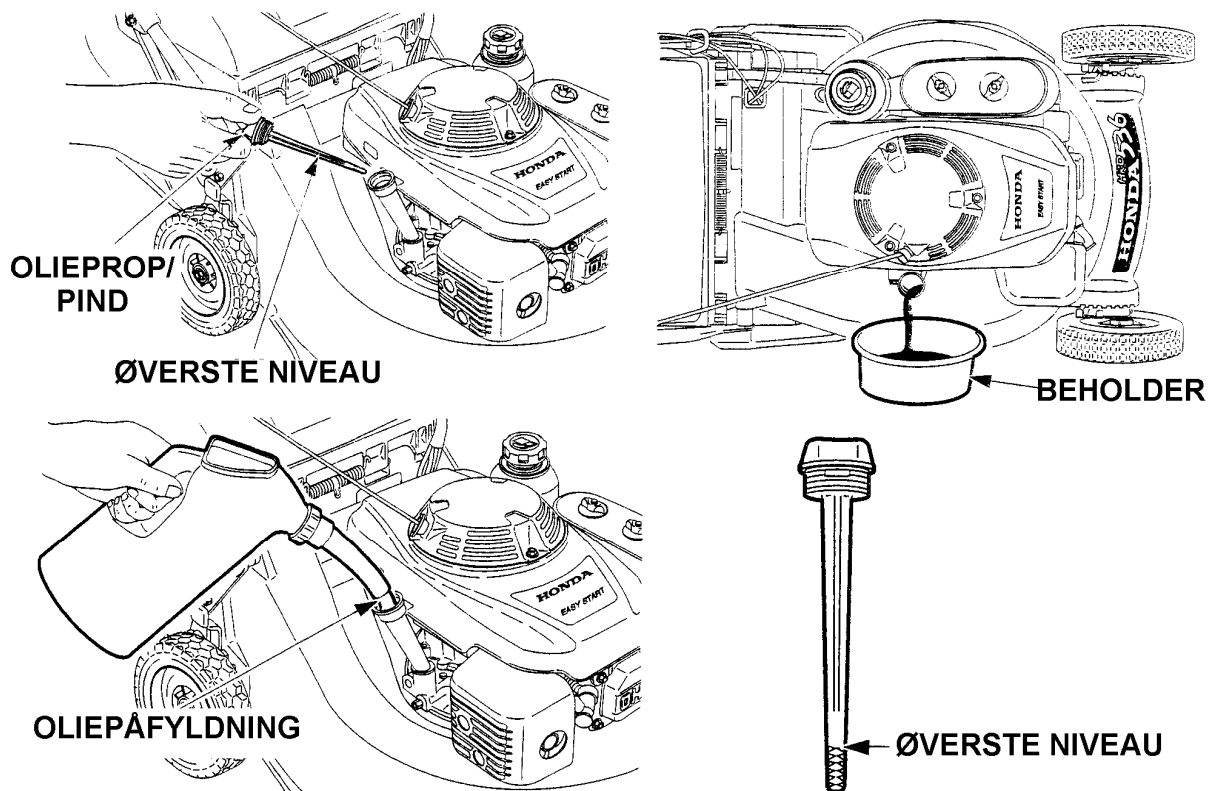

### VEDLIGEHOEDELSE AF LUFTFILTER

Et snavset luftfilter vil hindre luften i at komme ind i karburatoren. For at modvirke karburatorfejl skal luftfiltret rengøres jævnligt.

#### ADVARSEL:

- **Anvend aldrig benzin eller anden brandfarlig væske til at rengøre luftfiltret med, det kan give årsag til brand og eksplosion.**
1. Skru fløjmotrikerne af og fjern luftfilterdækslet.
  2. Tag luftfiltret ud og skil det ad (skumfilter og papirfilter). Kontroller omhyggeligt begge dele af luftfiltret for huller og revner, udskift om nødvendigt.
  3. Skumelement: Elementet rengøres i varmt sæbevand, skylles grundigt og tørres fuldstændigt eller rengøres i en ikke brandfarlig rensesvæske.  
Dyp elementet i ren motorolie og pres derefter overskydende olie ud. Hvis filtret indeholder for meget olie vil motoren ryge de første minutter efter start.
  4. Papirfilter: bank filtret let mod en hård overflade for at fjerne snavs og støv eller blæs trykluft i gennem filtret fra indersiden. Forsøg aldrig at børste støvet væk, en børste vil kun presse støvet ind i filtret. Udskift hele luftfiltret, hvis det er meget snavset.

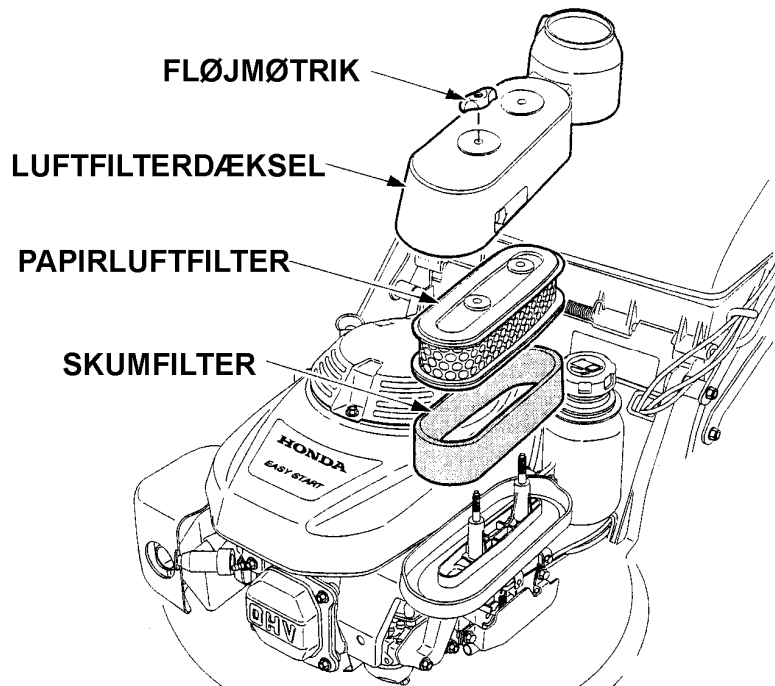

## VEDLIGEHOELDELSE AF TÆNDRØR

**ANBEFALEDE TÆNDRØR: BPR5ES - NGK  
W16EPR-U - DENSO**

**BEMÆRK:**

- Anvend kun de anbefalede tændrør. Anvendelse af tændrør med forkert glødetal kan beskadige motoren.

**ADVARSEL:**

- Hvis motoren lige har kørt, pas på ikke at berøre lyd-potten og tændrøret, der begge vil være meget varme.

1. Tag tændrørshætten af og skru tændrøret ud med tændrørsnøglen.
2. Undersøg tændrøret. Udskift det, hvis der er mange koksaflejringer eller porcelænet er krakeleret eller revnet.
3. Mål elektrodeafstanden med en tændrørssøger. Afstanden bør være 0,7 ~ 0,8 mm. Hvis justering er nødvendig, bøjes sideelektroden forsigtigt.
4. Kontroller at pakningen er i orden og skru tændrøret i med hånden, så det ikke skrues skævt i gevindet.
5. Spænd tændrøret fast med tændrørsnøglen, et nyt tændrør spændes yderligere 1/2 omgang for at tætnes pakningen. Et tidligere anvendt tændrør spændes kun 1/8 ~ 1/4 omgang.
6. Monter tændrørshætten igen.

**BEMÆRK:**

- Tændrøret skal spændes fast. Et tændrør, der ikke er spændt korrekt fast, vil blive meget varmt og kan beskadige motoren.

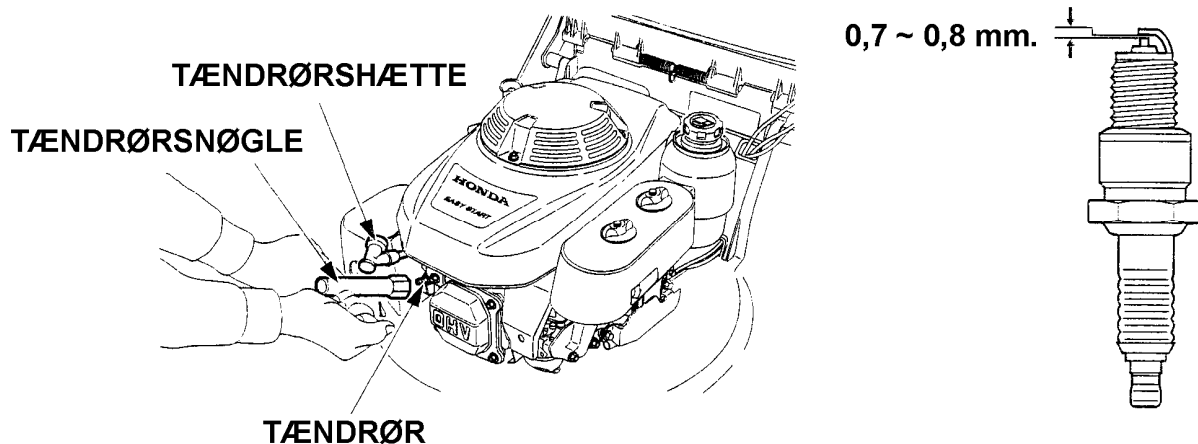

### JUSTERING AF GASKABEL

1. Skub gasreguleringen frem på fuldgas. Armen på beslaget for gasreguleringen på motoren skal netop røre chokerarmen (frigang 0 ~ 1 mm.).
2. Hvis justering er nødvendig. Løsn låsemøtrikken på gaskablet og justerbolten drejes op eller ned efter behov for at opnå frigangen (0 ~ 1 mm.). Spænd låsemøtrikken fast. Skub gasreguleringen frem på choker og kontroller at chokerarmen er løftet helt op.
3. Skub til chokeren med en finger for kontrol, om armen er helt til højre. Justér eventuelt på skruen (A), så den lige rører ved gasarmen, når chokerarmen er helt i top.
4. Sæt gasreguleringen på fuldgas. Kontroller at armen er helt oppe mod justerskruen (B). Kontroller frigangen mellem gasarmen og chokerarmen er korrekt. Start motoren og kontroller om motoren stopper, når gasreguleringen trækkes tilbage på stop. Justér eventuelt gaskablet igen.

#### BEMÆRK:

- Hvis du ikke har den nødvendige erfaring kontakt din autoriserede Honda forhandler for korrekt justering.
- Hvis plæneklipperen ikke virker korrekt, få den justeret hos din autoriserede Honda forhandler, som har det nødvendige værktøj og viden.

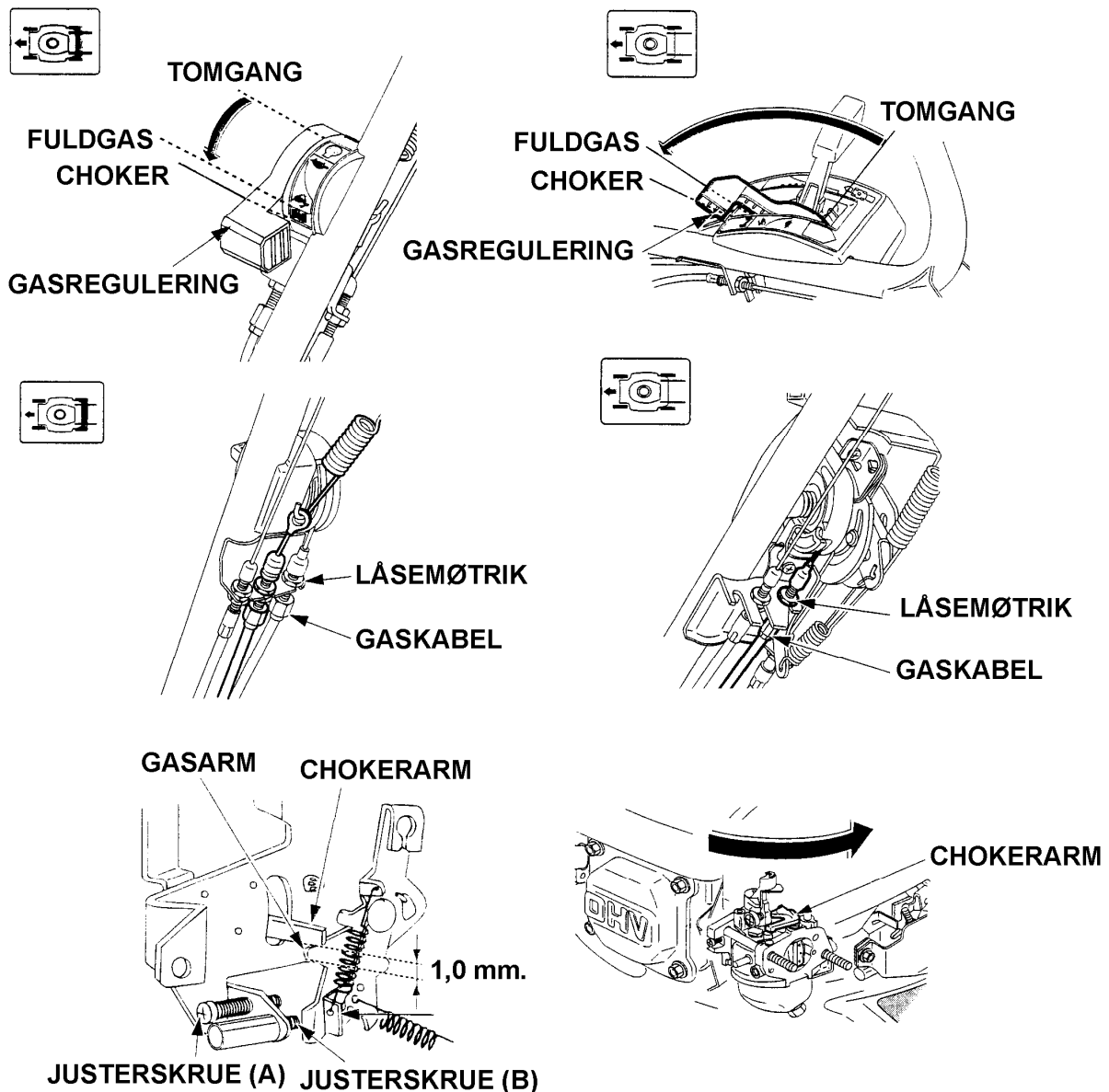

## JUSTERING AF KARBURATOR



1. Start motoren i fri luft og lad den varme op til normal driftstemperatur.
2. Træk gasreguleringen tilbage på tomgang .
3. Skru blandeskruen ud eller ind til der opnås de højeste motoromdrejninger. Normalt vil den korrekte indstilling være ca. 2 omgange ud fra bundstillingen.
4. Når blandeskruen er korrekt indstillet, drejes tomgangsskruen ud eller ind, indtil de korrekte motoromdrejninger opnås:

**KORREKTE OMDREJNINGER: 1.700 ± 150 omdr./min.**

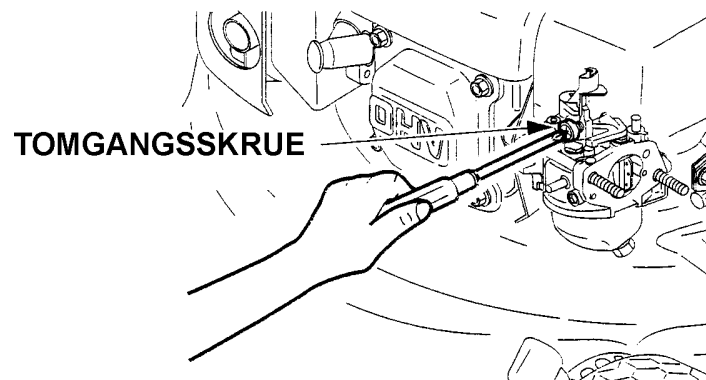
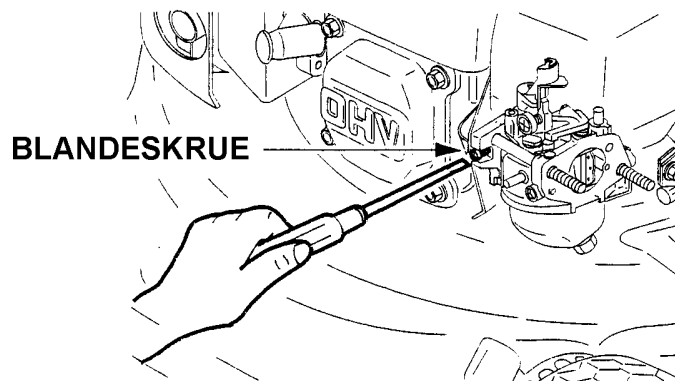

## FRIGANG I KOBLINGSHÅNDTAG FOR KNIVSTOP



Mål frigangen på toppen af koblingshåndtaget for knivstop ved at holde den gule knap trykket ned. Frigangen bør være mellem 5 ~ 10 mm.

### HVIS JUSTERING ER NØDVENDIG

1. Skru låsemøtrikkerne løse med en 10 mm. gaffelnøgle.
2. Justér låsemøtrikkerne op eller ned efter behov.
3. Spænd låsemøtrikkerne fast og kontroller frigangen.
4. Start motoren op udendørs og aktiver koblingshåndtaget for knivstoppet. Kontroller at rotorkniven starter, når koblingshåndtaget er koblet til og stopper, når håndtaget slippes. Hvis rotorkniven ikke starter og stopper korrekt, med rigtigt justeret kabel, bringes plæneklipperen til din autoriserede Honda forhandler.

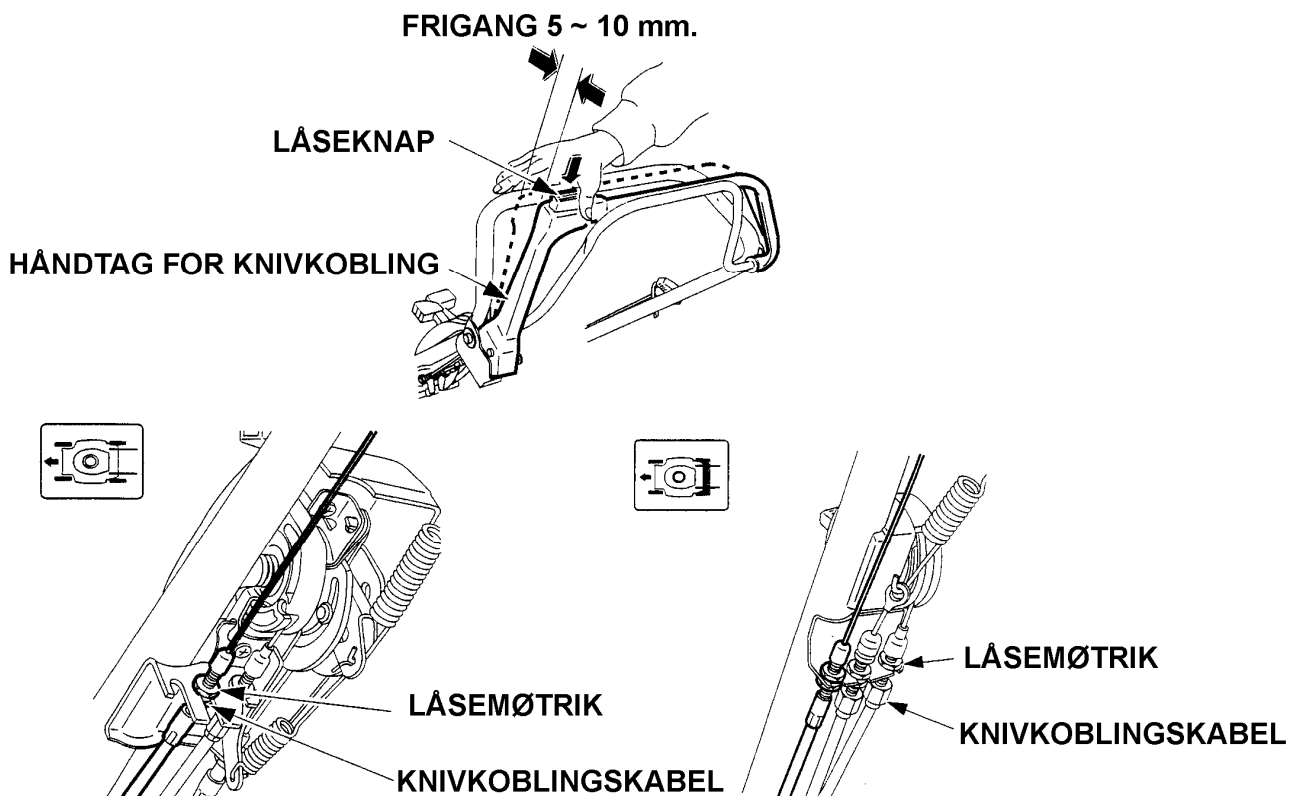





## FRIGANG I KOBLINGSHÅNDTAG

1. Kontroller frigangen på toppen af koblingshåndtaget, når dette er helt sluppet.

### FRIGANGEN BØR VÆRE:

HRD536	HRH536
5 ~ 15 mm.	5 ~ 10 mm.

### HVIS JUSTERING ER NØDVENDIG

1. Skru låsemøtrikkerne løse med en 10 mm. gaffelnøgle og drej justerbolten op eller ned efter behov.
2. Spænd låsemøtrikkerne fast og kontroller frigangen igen.

### OBS:



- For plæneklippere med hydrostatisk transmission, se justering af gearvælgeren på side 34.

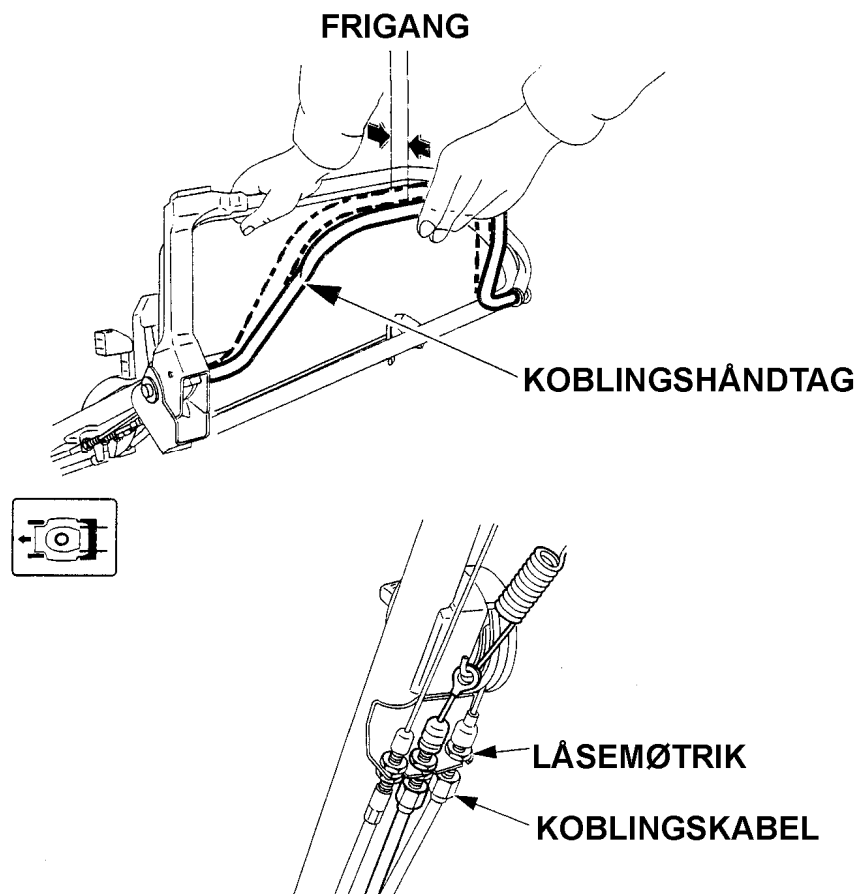

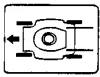

## JUSTERING AF GEARVÆLGER

### HRD536

1. Sæt gearvælgeren i hurtigste indstilling.
2. Skru låsemøtrikkerne løse med en 10 mm. gaffelnøgle.
3. Justér låsemøtrikkerne op eller ned efter behov for at opnå den korrekte frigang mellem 1,5 ~ 6,5 mm. på koblingshåndtaget og spænd derefter låsemøtrikkerne fast.
4. Start motoren og kontroller at minimum og maksimum hastighed svarer til følgende værdier:

MINIMUM:	0 ~ 0,2 mtr./sek.
MAKSIMUM:	1,4 mtr./sek.

### HRH536

1. Løft klippehuset op i øverste klippehøjde ved hjælp af håndtagene til justering af klippehøjden.
2. Skru skruen ud og tag dækslet over kileremmen af.
3. Stil gearvælgeren til minimum hastighed og tryk koblingshåndtaget mod styret.
4. Kontroller at mærket på koblingsarmen er udfor markeringen på gearkassen, som vist.
5. Justér om nødvendigt, hold koblingshåndtaget mod styret, mens låsemøtrikkerne løsnes og justeres efter behov.
6. Start motoren og aktiver koblingshåndtaget nogle gange. Kontroller at tilkoblingen sker blødt.
7. Når dækslet monteres, skal du forvise dig om, at tappene tager korrekt fat i klippehuset.

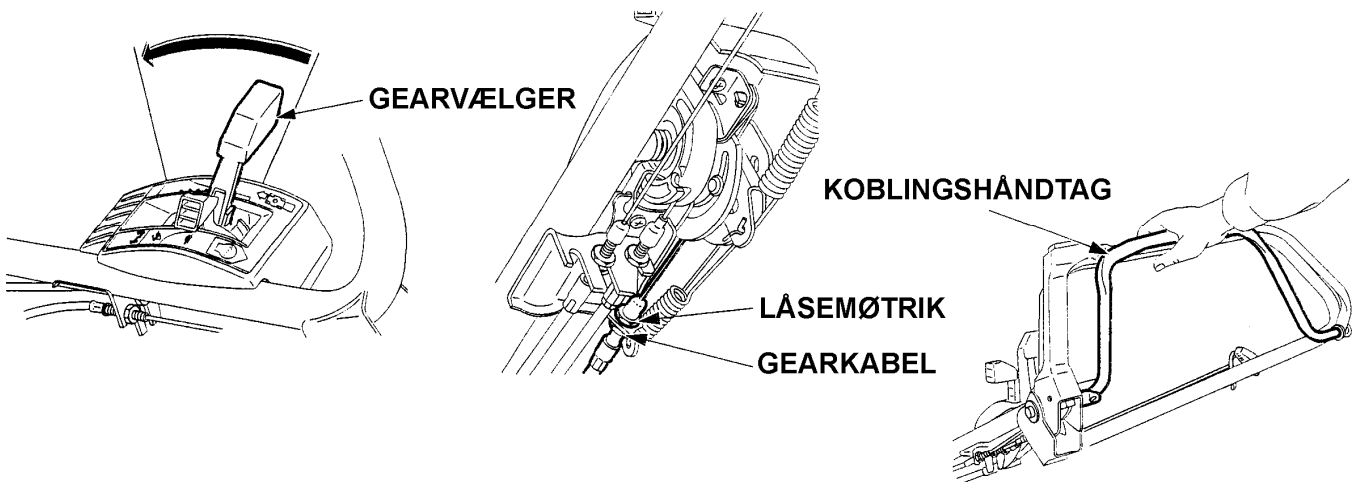

### HRH536

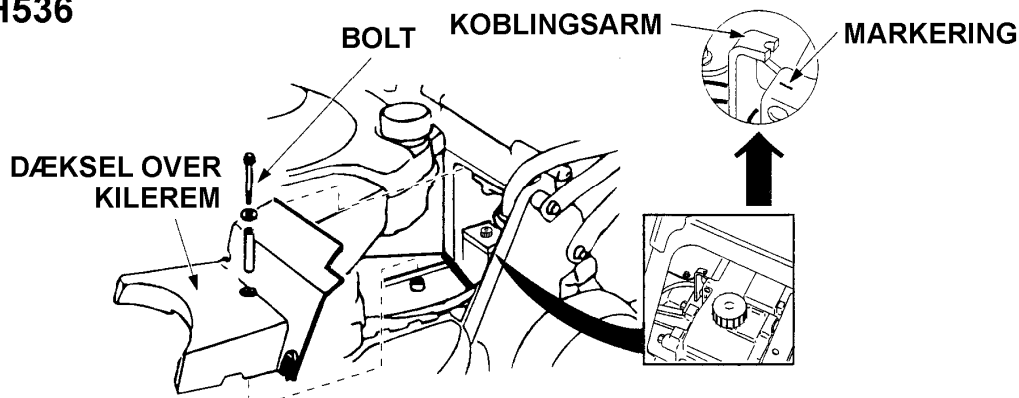

## ROTORKNIV



### AFMONTERING AF ROTORKNIVEN

1. Træk gasreguleringen tilbage på stop.
2. Luk benzinhanen og tøm karburatoren.
3. Vip plæneklipperen, så karburatoren vender opad.

### OBS:

- Vip aldrig plæneklipperen med karburatoren nedad, det vil vanskeliggøre start bagefter.
4. Tag rotorkniven af, efter at knivboltene er skruet af med en 14 mm. nøgle. Anvend en træklods til at blokere kniven, så den ikke drejer, når knivboltene løsnes.
  5. Tag rotorkniven af fra knivholderen.

### SLIBNING AF ROTORKNIVEN

1. Slip rotorknivens skær skarpe med en fil. Fil kun på oversiden. Behold den originale skærevinkel. Fil begge ender ligeligt for at opretholde balancen på rotorkniven.
2. Efter slibningen, kontroller rotorknivens balance ved hjælp af en skruetrækker, som vist. Hvis en af siderne drejer nedad, slibes denne side til rotorkniven er i balance. Udskift rotorkniven, hvis korrekt balance ikke kan opnås.

### BEMÆRK:

- Rotorknivens balance er yderst vigtig for at opnå en korrekt plæneklipping. Udskift rotorkniven, hvis den er beskadiget eller ude af balance.
- Anvend kun originale Honda rotorknive.

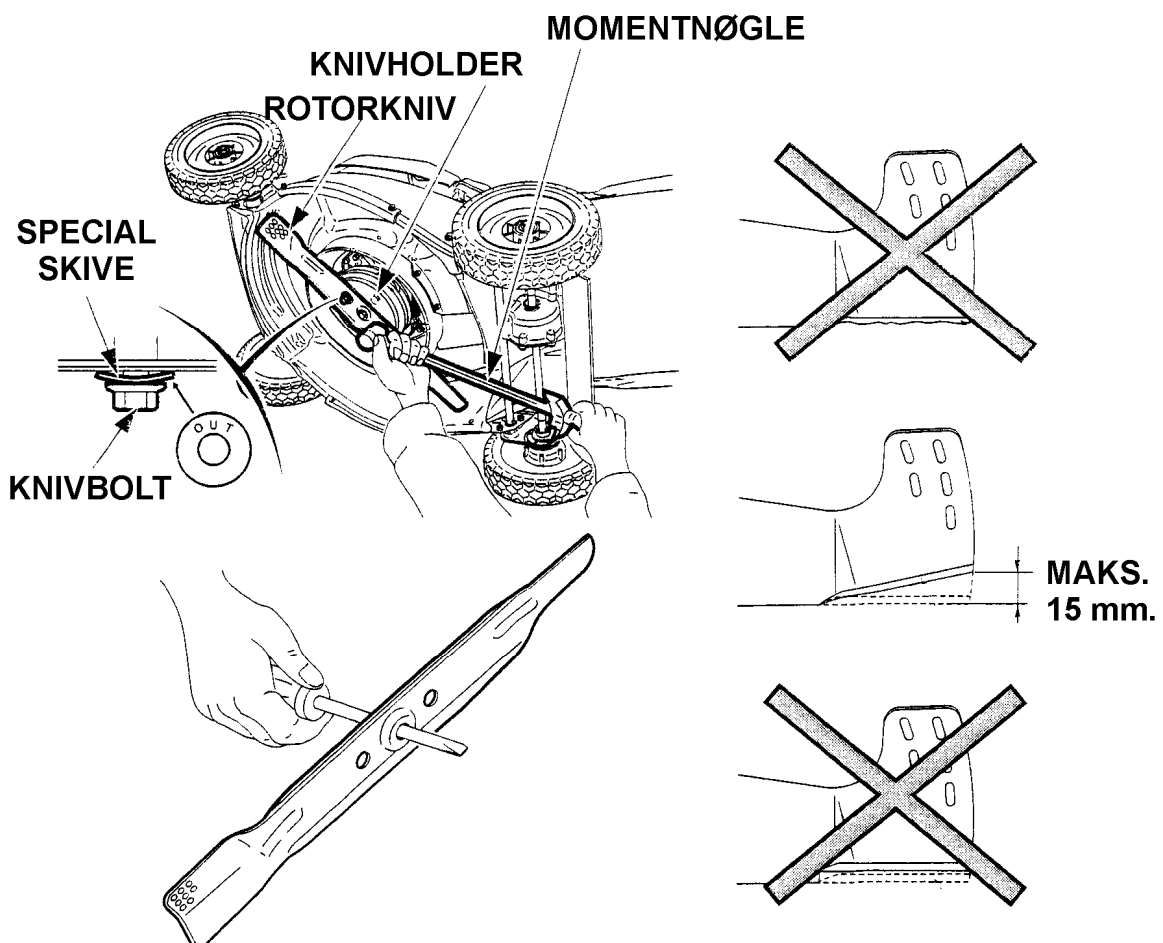

### MONTERING AF ROTORKNIVEN



1. Fjern al jord og græsafklip fra rotorkniven og knivholderen.
2. Monter flangeskiven mod knivholderen under rotorkniven (HRH536).
3. Monter rotorkniven med de to knivbolte og specialskiverne, som vist, med mærket "OUT" vendende udad.

#### BEMÆRK:

- Set fra neden af drejer rotorkniven mod uret. Ved montering, skal rotorknivens skær vender frem i omdrejningsretningen (den stemplede referencekode mod knivholderen)
  - Knivboltene er specialbolte fremstillet til dette formål. Monter aldrig andre bolte.
4. Spænd knivboltene med det foreskrevne moment med en momentnøgle. Anvend en træklods til at blokere rotorkniven, når knivboltene spændes.

**TILSPÆNDINGSMOMENT: 49 ~ 59 Nm.**

#### BEMÆRK:

- Hvis du ikke er i besiddelse af en momentnøgle, kan du kontakte din autoriserede Honda forhandler for at få spændt knivboltene korrekt, inden de anvender plæneklipperen.
- Hvis knivbolte er for løse eller for stramme, kan de gå løse eller knække.

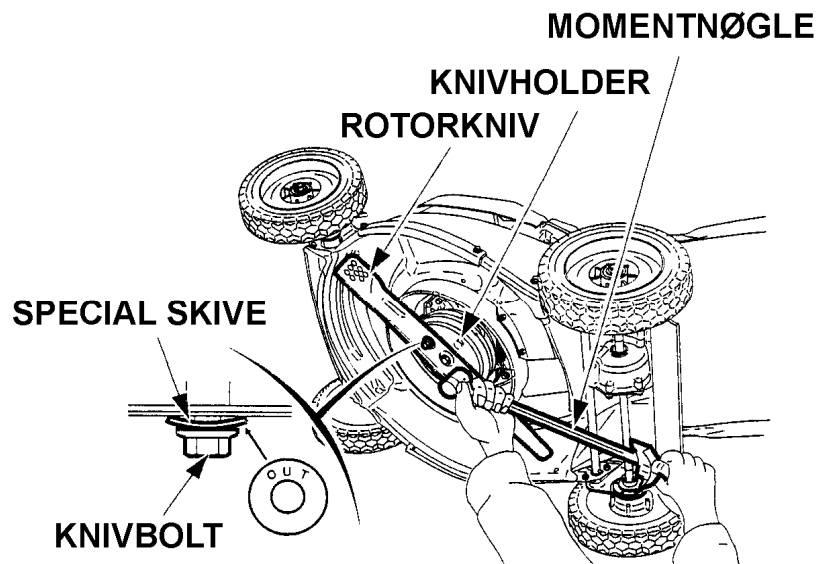

## RENGØRING OG UDSKIFTNING AF GRÆSOPSAMPLEREN

### RENGØRING AF GRÆSOPSAMPLEREN



#### BEMÆRK:

- Vask med damp-/højtryksrensere vil beskadige græsopsamleren.
- Hvis græsopsamleren er stoppet, vil græsset ikke blive samlet korrekt op.
- For at rengøre græsopsamleren, spules den med en haveslange fra ydersiden og ind i posen. Græsopsamleren skal tørre fuldstændigt, inden den tages i brug igen. Hvis græsopsamleren er fugtig, vil den hurtigt stoppes til.

#### ADVARSEL:

- **Genstande, der kommer i nærheden af rotorkniven, kan suges op og beskadige græsopsamleren. Sådanne genstande kan forårsage alvorlige personskader. Udskift altid græsopsamleren, hvis den har revner eller huller.**



### UDSKIFTNING AF GRÆSOPSAMPLERPOSEN

Græsopsamlerposen slides ved normalt brug. Kontroller regelmæssigt græsopsamlerposen for revner og huller. Udskift posen, hvis den er beskadiget, med en original Honda græsopsamlerpose.

1. Hægt plastikkanterne af den defekte pose og tag stellet ud.
2. Monter en ny græsopsamlerposen efter instruktionen på side 11.

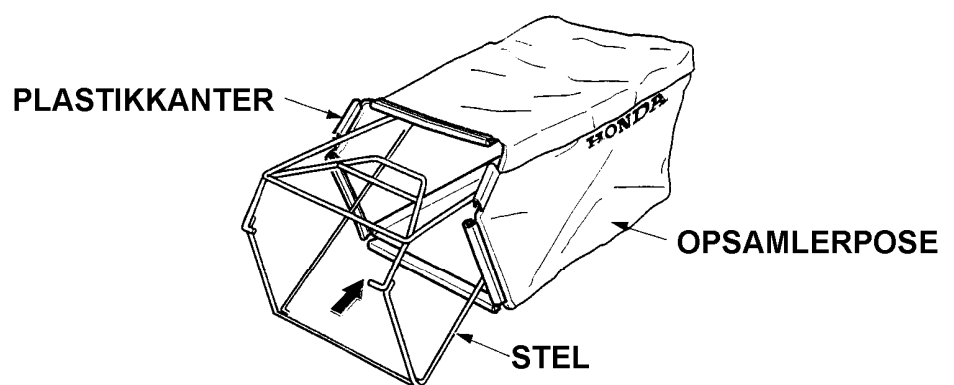

### VEDLIGEHOELDELSE AF GNISTFANGER (Ekstra udstyr)

#### ADVARSEL:

- Hvis plæneklipperen lige har kørt, vil lydpotten stadig være varm. Lad den køle af inden du udfører vedligeholdelse på gnistfangeren.
- I nogle områder er det forbudt at anvende motorer uden gnistfanger. Kontroller gældende lovgivning inden anvendelse af plæneklipperen. Gnistfangeren er ekstra udstyr, som kan købes hos din autoriserede Honda forhandler.

1. Skru de 2 møtrikker af med en 10 mm. nøgle.
2. Tag skærmen over lydpotten af, derefter lydpotten og pakningen.
3. Tag gnistfangeren ud af lydpotten, pas på ikke at beskadige nettet.
4. Om nødvendigt, rengør for koks omkring udstødningsåbningen og selve gnistfangeren.
5. Monter gnistfangeren i lydpotten.
6. Monter pakningen, lydpotten og skærmen.
7. Spænd de 2 møtrikker fast med 10 mm. nøglen.

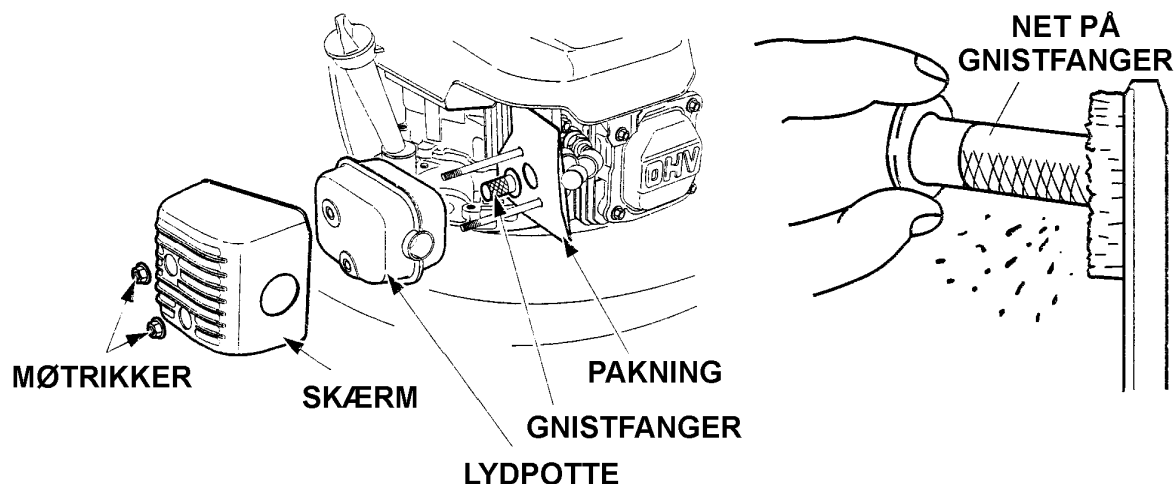

**KONTROL AF KILEREM****HRD536, type H**

1. Træk gasreguleringen tilbage på stop.
2. Skru bolten ud ved hjælp af en 10 mm. topnøgle.
3. Tag kileremsskærmen af.
4. Kontroller kileremmen i hele dens længde. Den kan flyttes ved at trække i håndtaget til rekylstarteren. Hvis kileremmen er beskadiget, skal den udskiftes af din autoriserede Honda forhandler.
5. Monter kileremsskærmen igen og spænd bolten fast.

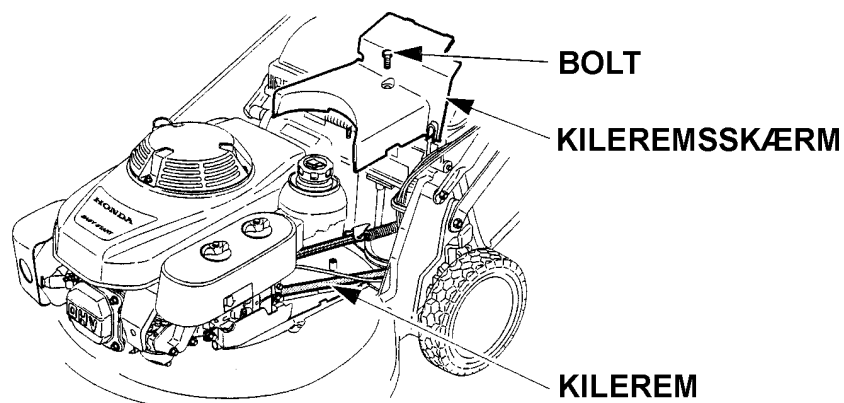

## FEJLFINDINGSSKEMA

---

PROBLEM	MULIG ÅRSAG	SIDE
Motoren kan ikke starte:	1. Ingen benzin	12
	2. Gasregulering er i stopstillingen	18
	3. Benzinhanen lukket	18
	4. Tændrørshætten ikke korrekt monteret eller taget af	-
	5. Tændrør defekt eller har forkert elektrodeafstand	29
	6. Motor druknet	20
Motoren svær at starte og har dårlig trækraft:	1. Snavs i benzintanken	-
	2. Luftfiltret er snavset	28
	3. Vand i benzintanken og i karburatoren	-
	4. Ventil i tankdækslet og/eller karburatoren stoppet	-
Motoren har ujævn gang:	1. Tændrør defekt eller har forkert elektrodeafstand	29
	2. Luftfiltret er snavset	28
Motoren løber varm:	1. Tændrør defekt eller har forkert elektrodeafstand	29
	2. Luftfiltret er snavset	28
	3. Motorens køleribber stoppet	-
	4. Olieniveau for lavt	16
	5. Vingerne på blæserhjulet under blæserhuset blokeret af græs og blade	-
Kraftige vibrationer:	1. Rotorkniv og/eller knivbolte løse	35
	2. Rotorkniven ude af balance	35



**ADVARSEL:**

- Undgå at vippe plæneklipperen, da det kan forårsage spild af benzin og olie; spildt benzin og benzindampe kan antændes.

**TRANSPORT AF PLÆNEKLIPPEREN**

1. Træk gasreguleringen tilbage på stop.
2. Tag tændrørshætten af.
3. Luk benzinhanen.

For nemmere transport: Tag græsopsamleren af (se side 11).

**OBS:**

- Efter styret er foldet sammen, kontrolleres det, at ingen kabler er i klemme, bugtede eller for stramme.

**HRH536**

4. Skru styrets monteringsbolte på begge sider ud og fold styret sammen.

**HRD536**

4. Skru fingermøtrikkerne på styret løse og fold styret.

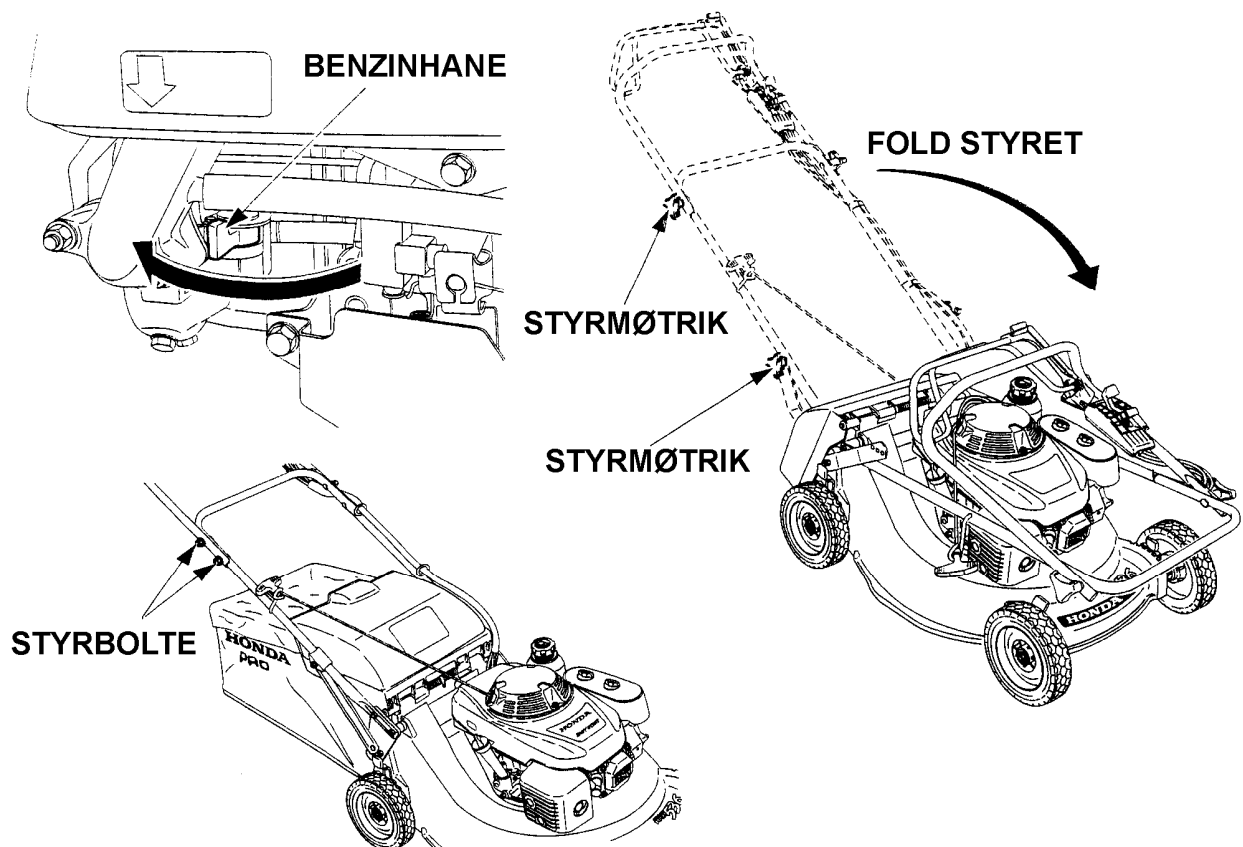

### LÆSNING AF PLÆNEKLIPPEREN

#### BEMÆRK:

- For ikke at miste kontrollen over plæneklipperen, må dens fremdriftssystem aldrig anvendes, når den køres op eller ned af en læsserampe.
- Undgå at beskadige fremdriftssystemet ved aldrig at koble til, når plæneklipperen kører baglæns.
- Transporter altid plæneklipperen stående på alle 4 hjul på bilens lad.
- Anvend en læsserampe eller få en person til at hjælpe dig, når plæneklipperen skal læsses.
- En læsserampe bør aldrig have større stigning end  $15^\circ$ .
- Transporter kun plæneklipperen, når den er sikret med reb og har stopklodser under hjulene.
- Bind aldrig reb fast i følgende dele: Håndtaget for rotorkniv, gasreguleringen, håndtaget for knivstop, benzintanken, og kablerne.

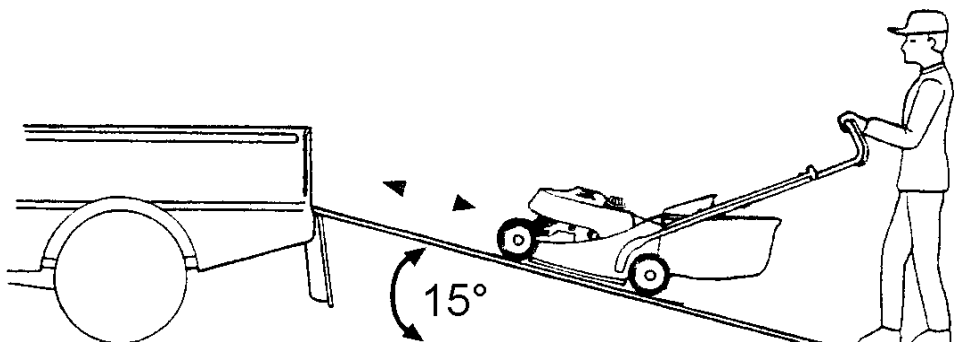

## FORBEREDELSE TIL OPBEVARING

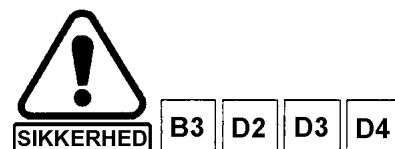

Følgende ting skal udføres, hvis plæneklipperen skal opbevares længere end 30 dage.

**ADVARSEL:**

- Undlad at tømme benzintanken, mens lydpudden stadig er varm.
1. Aftap benzinen fra tanken og karburatoren i en passende beholder.
    - a. Skub gasreguleringen frem på fuldgas og åben benzinhane.
    - b. Skru aftapningsskruen ud og tøm karburatoren og benzintanken for benzin.
    - c. Spænd aftapningsskruen og luk benzinhane.
  2. Skift motorolien (se side 27).
  3. Træk i håndtaget til rekylstarteren, indtil der mærkes modstand. Derved lukker ventilerne og beskyttes mod støv og rust.
  4. Smør dele, der kan ruste, med syrefri olie. Dæk plæneklipperen til og opbevar den på et tørt og støvfrit sted. Undlad at dække plæneklipperen til med plastik, da der så kan dannes kondensvand.

**OBS:**

- Hvis plæneklipperen skal opbevares i mere end 3 måneder, skrues tændrøret ud og der kommer 5 ~ 10 cm<sup>3</sup> ren motorolie ind i cylinderen. Træk langsomt to ~ tre gange i håndtaget til rekylstarteren for at fordele olien. Monter tændrøret igen. Opbevar aldrig plæneklipperen på siden i længere tid. Det vil bevirke, at motoren bliver vanskelig at starte.

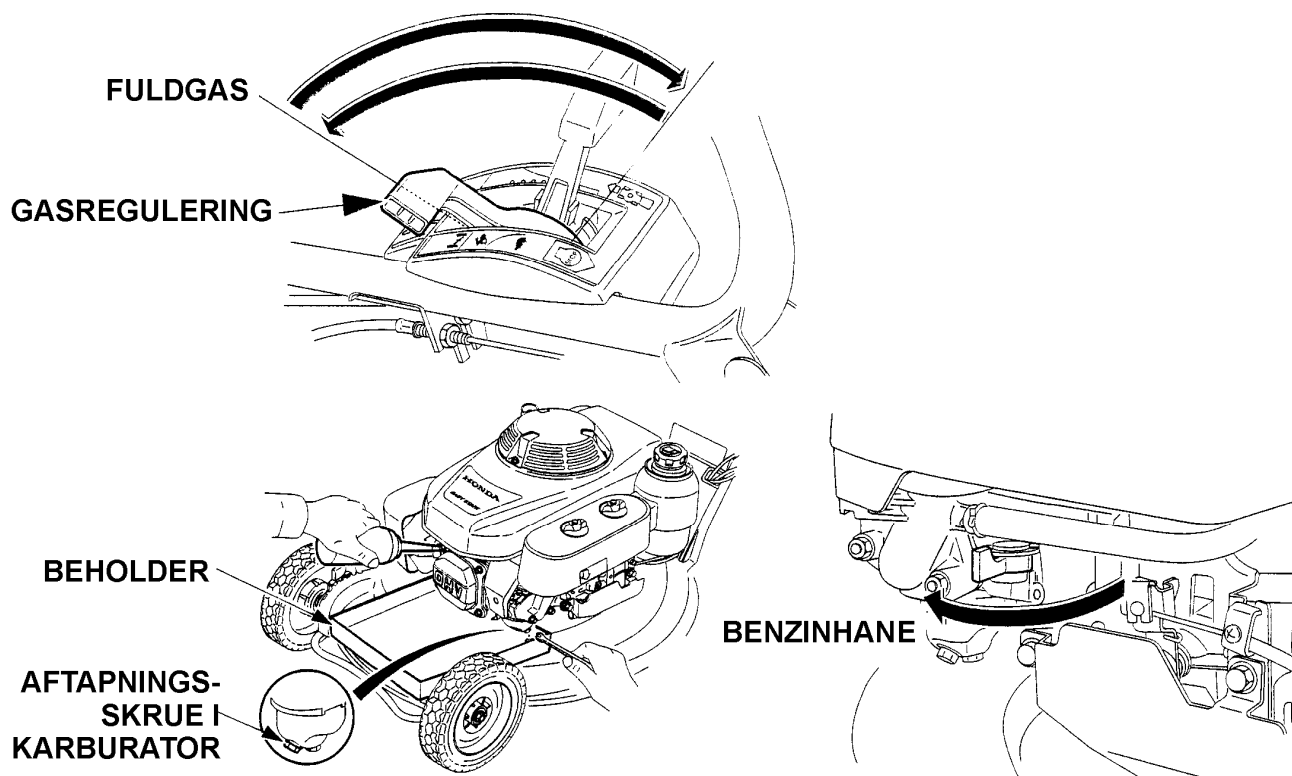

## OPBEVARING

---

### KLARGØRING EFTER OPBEVARING

1. Skru tændrøret ud og kontroller om det er rent, og om elektrodeafstanden er korrekt. Træk nogle gange i håndtaget til rekylstarteren (se side 29).
2. Skru tændrøret så langt i med hånden som muligt, brug derefter tændrørsnøglen og spænd det 1/8 - 1/4 omgang mere.
3. Kontroller olieniveauet og motoroliens tilstand (se side 16).
4. Fyld benzintanken og start motoren.

### OBS:

- Hvis der er kommet motorolie i cylinderen inden opbevaringen, vil motoren ryge efter starten; dette er normalt.

For yderligere information kontakt venligst din autoriserede Honda importør på følgende adresse:

**AUSTRIA**

**Honda Motor Europe (North)**  
 Hondastraße 1  
 2351 Wiener Neudorf  
 Tel. : +43 (0)2236 690 0  
 Fax : +43 (0)2236 690 480  
 http://www.honda.at

**BELGIUM**

**Honda Motor Europe (North)**  
 Doornveld 180-184  
 1731 Zellik  
 Tel. : 32 02 620 10 00  
 Fax : 32 02 620 10 01  
 http://www.honda.be  
 ☒ bh\_pe@honda-eu.com

**BULGARIA**

**Kirov Ltd.**  
 49 Tsaritsa Yoana blvd  
 1324 Sofia  
 Tel. : +359 2 93 30 892  
 Fax : +359 2 93 30 814  
 http://www.kirov.net  
 ☒ honda@kirov.net

**CANARY ISLANDS**

**Automocion Canarias S.A.**  
 Carretera General del Sur, KM. 8,8  
 38107 Santa Cruz de Tenerife  
 Tel. : +34 (922) 620 617  
 Fax : +34 (922) 618 042  
 http://www.aucasa.com  
 ☒ ventas@aucasa.com

**CROATIA**

**Hongoldonia d.o.o.**  
 Jelkovecka Cesta 5  
 10360 Sesvete - Zagreb  
 Tel. : +385 1 2002053  
 Fax : +385 1 2020754  
 http://www.hongoldonia.hr

**CYPRUS**

**Alexander Dimitriou & Sons Ltd.**  
 162 Yiammos Kramidiotis avenue  
 2235 Latsia, Nicosia  
 Tel. : +357 22 715 300  
 Fax : +357 22 715 400

**CZECH REPUBLIC**

**BG Technik cs, a.s.**  
 Honda Power Equipment  
 U Zavodiste 251/8  
 15900 Prague 5 - Velka Chuchle  
 Tel. : +420 2 838 70 850  
 Fax : +420 2 667 111 45  
 http://www.honda-stroje.cz

**DENMARK**

**Tima Products A/S**  
 Tårnfalkevej 16  
 2650 Hvidovre  
 Tel. : +45 36 34 25 50  
 Fax : +45 36 77 16 30  
 http://www.tima.dk

**FINLAND**

**OY Brandt AB.**  
 Tuupakantie 7B  
 01740 Vantaa  
 Tel. : +358 20 775 7200  
 Fax : +358 9 878 5276  
 http://www.brandt.fi

**FRANCE**

**Honda Relations Clientèle**  
 TSA 80627  
 45146 St Jean de la Ruelle cedex  
 Tel. 02 38 81 33 90  
 Fax. 02 38 81 33 91  
 http://www.honda.fr  
 ☒ relationsclientele.produits-equipement@honda-eu.com

**GERMANY**

**Honda Motor Europe (North) GmbH**  
 Sprendlinger Landstraße 166  
 63069 Offenbach am Main  
 Tel. : +49 69 8300 60  
 Fax : +49 69 8300 65100  
 http://www.honda.de  
 ☒ info@post.honda.de

**GREECE**

**General Automotive Co S.A.**  
 71 Leoforos Athinon  
 10173 Athens  
 Tel. : +30 210 349 7809  
 Fax : +30 210 346 7329  
 http://www.honda.gr  
 ☒ info@saracakis.gr

**HUNGARY**

**Motor.Pedo Co., Ltd.**  
 2040 Budaors  
 Kamaraderlei út 3.  
 Tel. : +36 23 444 971  
 Fax : +36 23 444 972  
 http://www.hondakisgepek.hu  
 ☒ info@hondakisgepek.hu

**IRELAND**

**Two Wheels Ltd.**  
 Crosslands Business Park  
 Ballymount Road  
 Dublin 12  
 Tel. : +353 01 460 2111  
 Fax : +353 01 456 6539  
 http://www.hondaireland.ie  
 ☒ sales@hondaireland.ie

**ITALY**

**Honda Italia Industriale S.p.A.**  
 Via della Cecchignola, 5/7  
 00143 Roma  
 Tel. : +848 846 632  
 Fax : +39 065 4928 400  
 http://www.hondaitalia.com  
 ☒ info.power@honda-eu.com

**LATVIA**

**Bensons Auto**  
 Kr.Valdemara Street 21, 646 office  
 Riga, 1010  
 Tel. : +371 7 808 333  
 Fax : +371 7 808 332

**LITHUANIA**

**JP Motor Ltd**  
 Kubiliaus str. 6  
 08234 Vilnius  
 Tel. : +370 5 276 5259  
 Fax : +370 5 276 5250  
 http://www.hondapower.it

**MALTA**

**The Associated Motors Company Ltd.**  
 New Street in San Gwarkin Road  
 Mrieħel Bypass, Mrieħel QRM17  
 Tel. : +356 21 498 561  
 Fax : +356 21 480 150

**NETHERLANDS**

**Honda Motor Europe (North)**  
 Afd. Power Equipment-Capronileaan 1  
 1119 NN Schiphol-Rijk  
 Tel. : +31 20 7070000  
 Fax : +31 20 7070001  
 http://www.honda.nl

**NORWAY**

**Berema AS**  
 P.O. Box 454  
 1401 Ski  
 Tel. : +47 64 86 05 00  
 Fax : +47 64 86 05 49  
 http://www.berema.no  
 ☒ berema@berema.no

**POLAND**

**Aries Power Equipment Sp. z o.o.**  
 ul. Wroclawska 25A  
 01-493 Warszawa  
 Tel. : +48 (22) 861 4301  
 Fax : +48 (22) 861 4302  
 http://www.hondapower.pl  
 ☒ info@hondapower.p

**PORTUGAL**

**Honda Portugal, S.A.**  
 Abrunheira  
 2714-506 Sintra  
 Tel. : +351 21 915 53 33  
 Fax : +351 21 915 23 54  
 http://www.honda.pt  
 ☒ honda.produtos@honda-eu.com

**REPUBLIC OF BELARUS**

**Scanlink Ltd.**  
 Kozlova Drive, 9  
 220037 Minsk  
 Tel. : +375 172 999 090  
 Fax : +375 172 999 900

**ROMANIA**

**Hit Power Motor Srl**  
 Calea Giulesti N° 6-8 Sector 6  
 060274 Bucuresti  
 Tel. : +40 21 637 04 58  
 Fax : +40 21 637 04 78  
 http://www.honda.ro  
 ☒ hit\_power@honda.ro

**RUSSIA**

**Honda Motor Rus Llc**  
 42/1-2, Bolshaya Yakimanka st.  
 117049, Moscou  
 Tel. : +74 95 745 20 80  
 Fax : +74 95 745 20 81  
 http://www.honda.co.ru

**SERBIA & MONTENEGRO**

**Bazis Grupa d.o.o.**  
 Grcica Milenka 39  
 11000 Belgrade  
 Tel. : +381 11 3820 300  
 Fax : +381 11 3820 301  
 http://www.hondadasrbija.co.yu

**SLOVAKIA REPUBLIC**

**Honda Slovakia, spol. s r.o.**  
 Prievozská 6 - 821 09 Bratislava  
 Slovak Republic  
 Tel. : +421 2 32131112  
 Fax : +421 2 32131111  
 http://www.honda.sk

**SLOVENIA**

**AS Domzale Moto Center D.O.O.**  
 Blatnica 3A  
 1236 Trzin  
 Tel. : +386 1 562 22 42  
 Fax : +386 1 562 37 05  
 http://www.as-domzale-motoc.di

**SPAIN**

**Greens Power Products, S.L.**  
 Avda. Ramon Ciurans, 2  
 08530 La Garriga - Barcelona  
 Tel. : +34 3 860 50 25  
 Fax : +34 3 871 81 80  
 http://www.hondaencasa.com

**SWEDEN**

**Honda Nordic AB**  
 Box 50583 - Västkustvägen 17  
 120215 Malmö  
 Tel. : +46 (0)40 600 23 00  
 Fax : +46 (0)40 600 23 19  
 http://www.honda.se  
 ☒ hepsinfo@honda-eu.com

**SWITZERLAND**

**Honda Suisse S.A.**  
 10, Route des Moulères  
 1214 Vernier - Genève  
 Tel. : +41 (0)22 939 09 09  
 Fax : +41 (0)22 939 09 97  
 http://www.honda.ch

**TURKEY**

**Anadolu Motor Uretim Ve Pazarlama AS (ANPA)**  
 Esentepe mah. Anadolu  
 Cod. No: 5  
 Kartal 34870 Istanbul  
 Tel. : +90 216 389 59 60  
 Fax : +90 216 353 31 98  
 http://yp.anadolumotor.com.tr  
 ☒ antor@antor.com.tr

**UKRAINE**

**Honda Ukraine LLC**  
 101 Volodymyrska Str.  
 01033 Kiev Buid. 2  
 Tel. : +380 44 390 1414  
 Fax : +380 44 390 1410  
 http://www.honda.ua

**UNITED KINGDOM**

**Honda (ULC) Power Equipment**  
 470 London Road  
 Slough - Berkshire, SL3 8QY  
 Tel. : +44 (0)845 200 8000  
 Fax : +44 (0)1 753 590 732  
 http://www.honda.co.uk  
 ☒ customer.servicepe@honda-eu.com

## TEKNISKE DATA

MODELLER		HRD536		HRH536	
Typer		QXE	HXE	HXE	QXE
Power produkt kode		MZBM	MZBL	MZBU	
Længde	(mm.)	1.655	1.575	1.695	
Bredde	(mm.)	574		575	
Højde	(mm.)	1.031	1.018	1.020	
Vægt	(kg.)	53,5	49,3	60,2	58,1
Hjulafstand for/bag	(mm.)	476/490	476/512	484/518	484/490
Klippebredde	(mm.)	530			
Klippehøjder	(mm.)	5 trin (14 ~ 52)	7 trin (14 ~ 76)	6 trin (21 ~ 76)	5 trin (14 ~ 52)
Hjuldiameter (for/bag)	(mm.)	200/100	200/200	225/225	225/100
Græsopsamler	(ltr.)	83			
Lydtryk ved bruger øre (dB(A)) (I henhold til 81/1051/EEC)		85		87	
Garanteret støjniveau (dB(A)) (I henhold til 2000/14/EEC)		98			
Vibrationstest (m/s <sup>2</sup> ) (I henhold til Pr.EN1033, ENV25349/1993, ENV28401/1993, ISO5347/1987 og ISO5348/1987)		4,3		4,5	
<b>MOTOR</b>					
Model		GXV160H2			
Type		4-takt topventilet, encylindret			
Slagvolumen	(cm <sup>3</sup> .)	163			
Boring x slaglængde	(mm.)	68 x 45			
Kølesystem		Luftkølet			
Smøring		Stænksmøring			
Kompression		8:0			
Netto ydelse <sup>⊛</sup>	(kW/omdr.)	3,2/3.600			
Kontinuerlig ydelse	(kW/omdr.)	2,7/2.800			
Motoromdr. u/drift	(Omdr./min.)	2.900 + 0/ -100			
Tomgang	(Omdr./min.)	1.700 ± 150			
Tændingsystem		Elektronisk tænding			
Tændrør		NGK: BPR5ES - DENSO: W16EPR-U			
Elektrodeafstand	(mm.)	0,7 ~ 0,8			
Luftfilter		Dobbelt tør luftfilter			
Anbefalet benzin		Blyfri, oktantal 92 eller højere			
Tank indhold	(ltr.)	1,5			
Benzinforbrug	(ltr./timen)	0,65			
Driftstid på fuld tank	(timer)	2,3			
Anbefalet motorolie		SAE 10W 30			
Motorolie indhold	(ltr.)	0,65			
<b>TRANSMISSION</b>					
Type		Mekanisk	Hydrostatisk		Mekanisk
Motor til gearkasse		Kardanaksel	Kilerem	Kardanaksel	
Sluttransmission		Kæde	Gear		Kæde
Kobling		Klo	Hydraulisk	Klokobling	
Antal gear		1	Variabel		1
Hastighed	(mtr./sek.)	1,2	0 ~ 1,4	0,8 ~ 1,4	1,2
Smøring		Olie	Oliebad og tryksmøring		Olie
Anbefalet olie		SAE 90	Honda HST olie/Honda Ultra U		SAE 90
Olie mængde	(ltr.)	0,16	0,14	0,35	0,16

⊛ Ydelserne i denne betjeningsvejledning er opgivet i netto ydelse, som er testet på en produktionsmotor og målt i henhold til SAE J1349 ved 3.600 omdr. (netto ydelse) og ved 2.500 omdr. (netto drejningsmoment). Almindelig motorproduktion kan variere fra dette. Aktual ydelse for motoren monteret på det endelige produkt vil variere afhængigt af flere faktorer, der i blandt motoromdrejninger i opbygningen, omgivelserne, vedligeholdelsen og andre variabler.



HRD536 – HRH536 K3

37VF1F04 EU 2400 0208-1

DK 04/09 – skn

IMPORTØR



TIMA PRODUCTS A/S  
TÅRNFALKEVEJ 16 2650 HVIDOVRE  
TELEFON 36 34 25 50 TELEFAX 36 77 16 30